

**Special Tools  
for BMW Motorcycles**

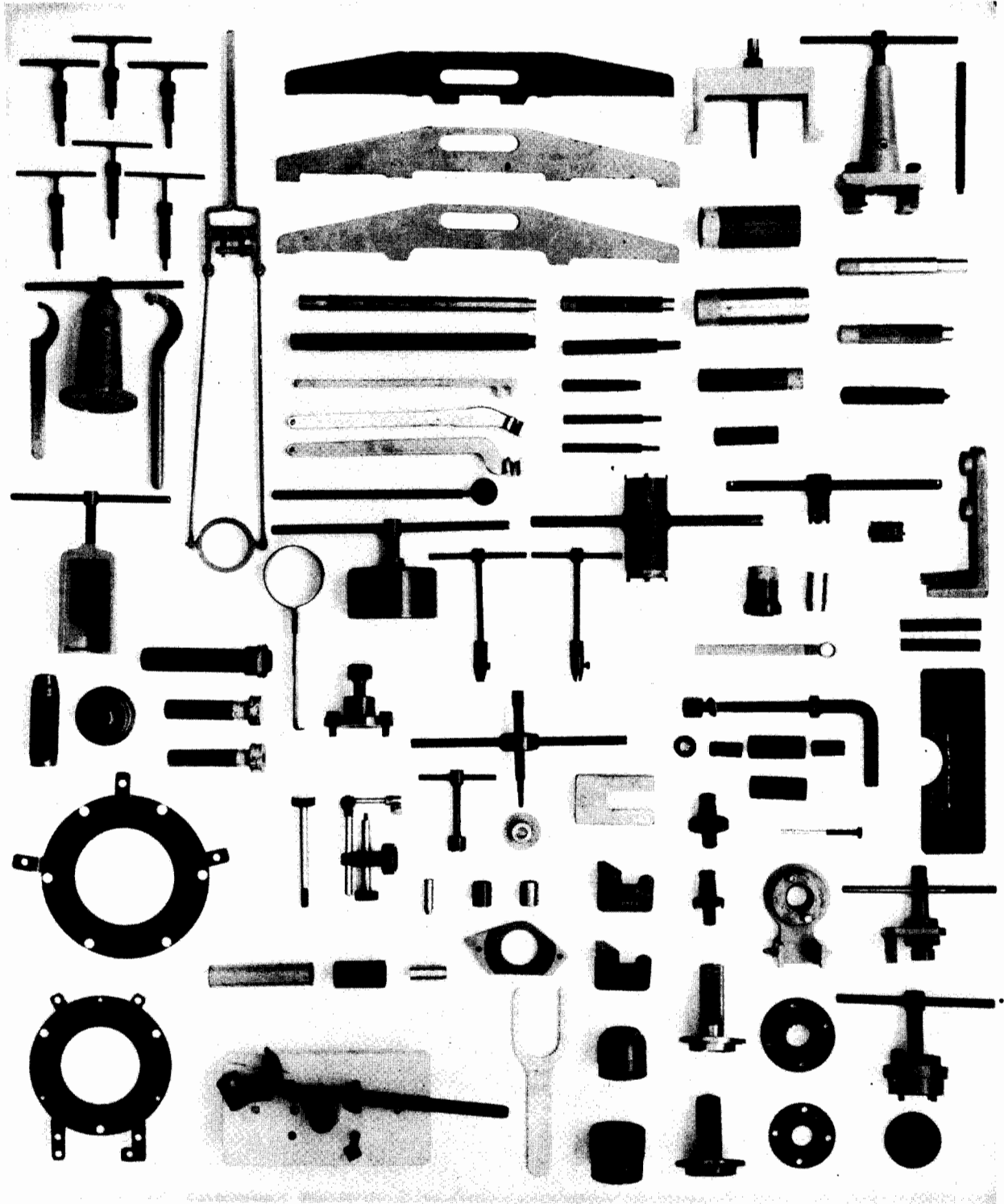

---

Bayerische Motoren Werke AG  
Hauptabteilung Kundendienst



Set of special tools for  
BMW Motorcycles

Jeu d'outils speciaux pour  
Motocyclettes BMW

Specialverktygssats för  
BMW Motorcyklar

Speciaalgereedschapset voor  
BMW Motorrijwielen

Serie degli attrezzi speciali  
per Motociclette BMW

Juego de herramientas especiales  
para Motocicletas BMW

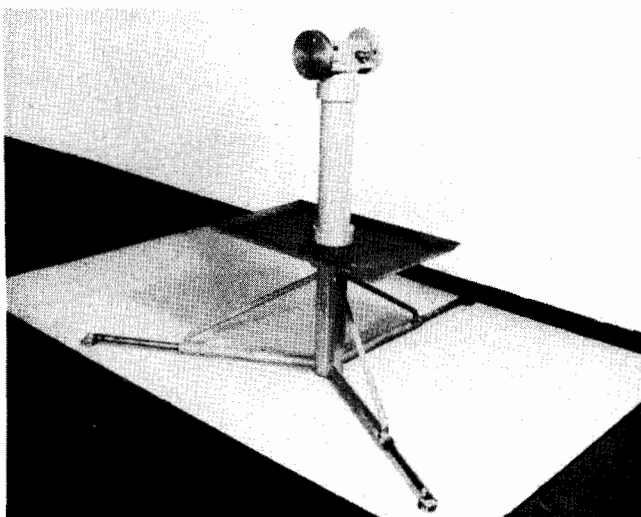

## Montagebock

Work stand  
Chevalet réversible  
Monteringsbock  
Montagesteun  
Cavaletto  
Caballette giratorio

Kg: 40,0

Engine: For sustainment of engine and transmission during dismantling and reassembly.

Moteur: Pour soutenir le moteur et la boîte à vitesses lors du démontage et montage.

Motor: För fastsättning av motor och växellåda vid de- och monterning.

Motor: Zur Aufnahme für Motor u. Getriebe beim Demontieren u. Montieren.

Motor: Voor het vastklemmen van de motor en versnellingsbak bij de- en montage.

Motore: Per sostegno motore e cambio di velocità durante lo smontaggio e rimontaggio.

Motor: Para sostener el motor y la caja de cambio durante el desmontaje y ensamble.

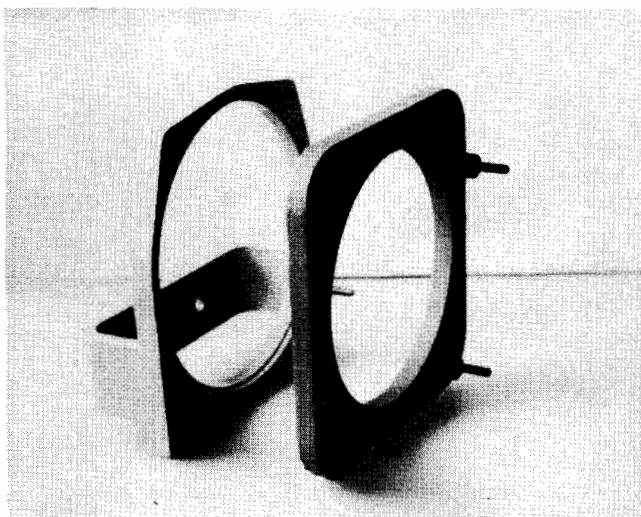

## Aufnahmevorrichtung (zu Montagebock 6000)

Support fixture (to be mounted on work stand 6000)  
Support d'appui (à employer avec chevalet 6000)  
Fästänordning till monteringsbocken 6000  
Klemstuk voor montagesteun 6000  
Supporto di sostegno (da applicare al cavaletto 6000)  
Dispositivo de soporte (Utilizable con el caballette 6000)

Kg: 7,660

Engine: For sustainment of engine and transmission during dismantling and reassembly.

Moteur: Pour soutenir moteur et boîte à vitesses lors du démontage et montage.

Motor: För fastsättning av motor och växellåda vid de- och monterning.

Motor: Zur Aufnahme des Motors u. Getriebe beim Demontieren und Montieren.

Motor: Voor het vastklemmen van motor en versnellingsbak bij de- en montage.

Motore: Per sostegno motore e cambio durante lo smontaggio e rimontaggio.

Motor: Para sostener motor y cambio durante el desmontaje y ensamble.



## Haltevorrichtung

Locking fixture  
Dispositif d'arrêt  
Mothällare  
Fixeergereedschap  
Attrezzo di ritegno  
Útil de sujeción

Kg: 1,150

Engine: For locking of flywheel during dismantling and reassembly.  
(Usable for R 50, R 51/2, R 60, R 69).

Moteur: Pour retenir le volant lors du démontage et montage.  
(Utilisable pour R 50, R 51/2, R 60, R 69)

Motor: För arretering av svänghjulet vid de- och montering.  
(R 50/ R 51/2/ R 60/ R 69)

Motor: Zum Arretieren der Schwungscheibe beim Demontieren u. Montieren. (Verwendbar für R 50/ R 51/2/ R 60/ R 69).

Motor: Voor het tegenhouden van het vliegwiel bij de- en montage. (Te gebruiken voor R 50/ R 51/2/ R 60/ R 69).

Motore: Per ritegno volano durante lo smontaggio e rimontaggio.  
(Adoperabile per R 50, R 51/2, R 60, R 69).

Motor: Para sujetar el volante durante el desmontaje y ensamble.  
(Utilizable para R 50, R 51/2, R 60, R 69).

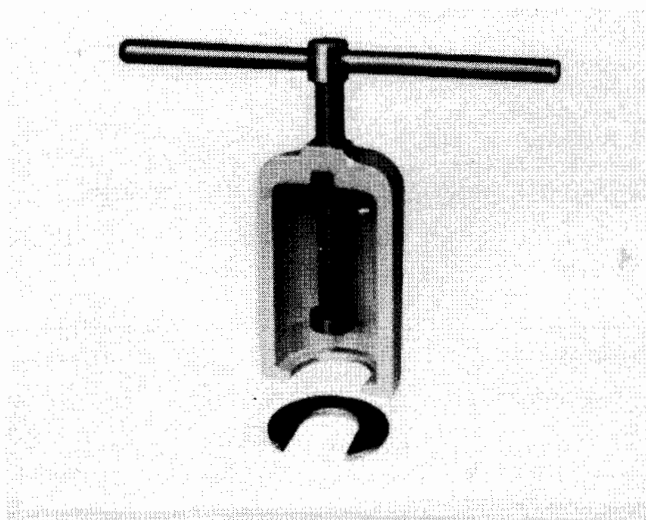

## Abzieher

Puller  
Extracteur  
Avdragare  
Trekker  
Estrattore  
Extractor

Kg: 1,450

Engine: For removal of sprocket and ball bearing from crankshaft.  
(Also usable for Isetta)

Moteur: Pour extraire du vilebrequin le pignon à chaîne et le roulement à billes. (Aussi utilisable pour Isetta).

Motor: För demontering av kedjehjulet och kullagret från vevaxeln.  
(Även för Isetta).

Motor: Zum Abziehen des Kettenrades u. Kugellagers von der Kurbelwelle. (Verwendbar auch für Isetta)

Motor: Voor het verwijderen van het kettingwiel en het kogellager van de krukas. (Tevens te gebruiken voor Isetta).

Motore: Per smontaggio ingranaggio da catena e cuscinetto a sfera dell'albero a gomiti.

Motor: Para extraer del cigüeñal el piñón de cadena y el cojinete de bolas. (También utilisable para Isetta).

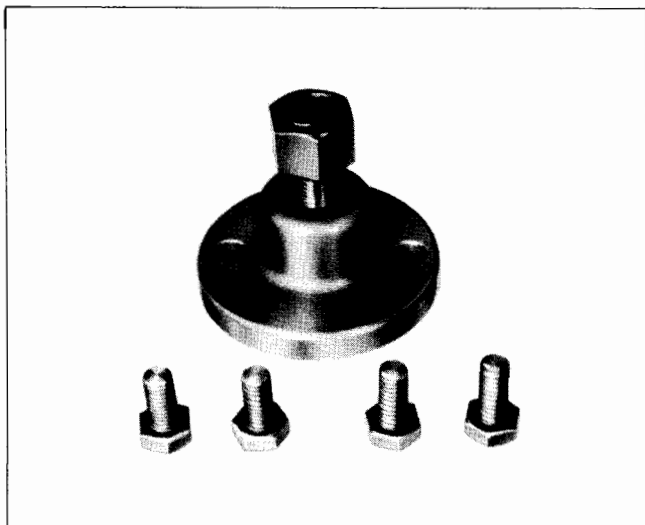

Abzieher

Puller  
Extracteur  
Avdragare  
Trekker  
Estrattore  
Extractor

Kg: 1,0

**Engine:** For withdrawal of flywheel in conjunction with 2 screws 24 mm. long for single-cylinder motorcycles, and 2 screws 20 mm. long for two-cylinder motorcycles.

**Moteur:** Pour extraire le volant en conjonction avec 2 vis 24 mm. long pour motocyclettes mono-cylindre, et 2 vis 20 mm. long pour motocyclettes bi-cylindres.

**Motor:** För demontering av svänghjulet i samband med 2 bult 1 = 24 mm för 1-cyl. motorer och 2 bult 1 = 20 mm för 2-cyl. motorer.

**Motor:** Zum Abziehen der Schwungscheibe in Verbindung mit 2 Schrauben 24 mm lg. für 1 Zyl. Motorräder u. 2 Schrauben 20 mm lg. für 2 Zyl. Motorräder.

**Motor:** Voor het verwijderen van het vliegwiel met 2 bouten van 24 mm lengte voor 1 cil. motorrijwielen en 2 bouten van 20 mm lengte voor 2 cil. motorrijwielen.

**Motore:** Per smontaggio volano in congiunzione con due viti 24 mm. lungo per motociclette ad un cilindro, e due viti 20 mm. lungo per motociclette a due cilindro.

**Motor:** Para extraer el volante en conjunción con dos tornillos 24 mm de largo para las motocicletas monocilíndricas, y dos tornillos 20 mm de largo para las motocicletas bicilíndricas.

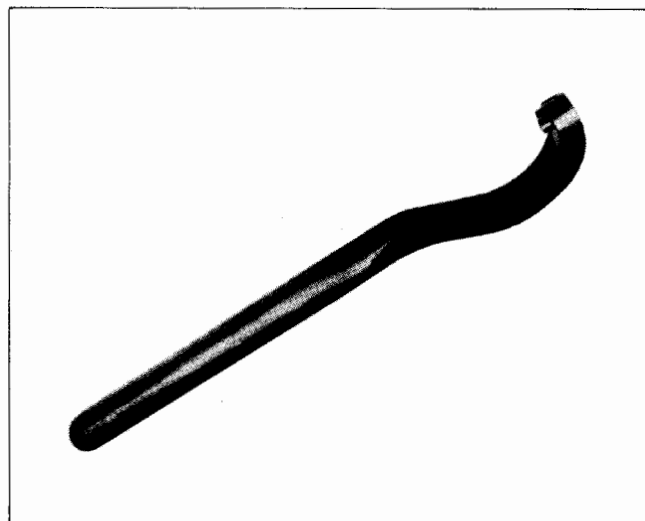

Zapfenschlüssel

Pin spanner  
Clef à ergot  
Tappnyckel  
Haaksleutel  
Chiave a perno  
Llave de gancho

Kg: 0,350

**Engine:** For loosening and tightening of exhaust nut.

**Moteur:** Pour desserrer et serrer l'écrou d'échappement.

**Motor:** För de- och montering av fästmuttern för avgasrör.

**Motor:** Zum Lösen u. Festziehen der Auspuffmutter.

**Motor:** Voor het losdraaien en vastzetten van de uitlaatmoeren.

**Motore:** Per smontaggio e rimontaggio dado scarico.

**Motor:** Para aflojar y apretar la tuerca de unión del tubo de escape.

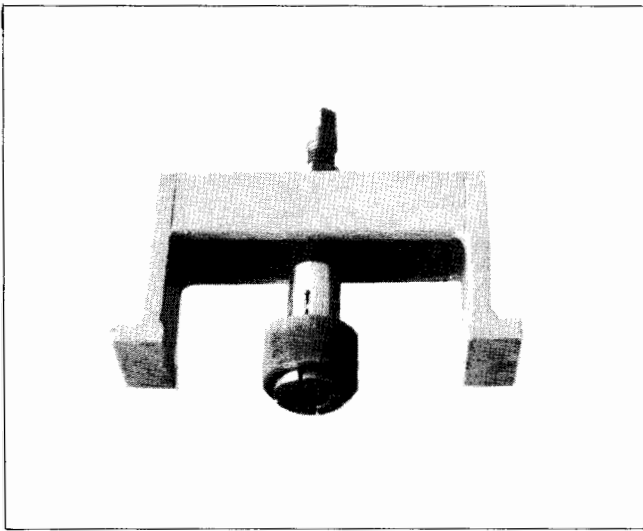
**Abziehvorrichtung**

Puller  
 Extracteur  
 Avdragare  
 Trekgereedschap  
 Estrattore  
 Extractor

Kg: 1,750

**Engine:** For withdrawal of camshaft in conjunction with sleeves 8 + 9. (Also usable for Isetta).

**Moteur:** Pour déchasser l'arbre à cames en conjonction avec les manchons 8 + 9. (Aussi utilisable pour Isetta).

**Motor:** För demontering av kamaxeln i samband med spännhylsan 8 + 9. (Även för Isetta)

**Motor:** Zum Ausziehen der Nockenwelle in Verbindung mit Spannhülse 8 + 9. (Verwendbar auch für Isetta).

**Motor:** Voor het verwijderen van de nokkenas met spanbus 8 + 9. (Tevens te gebruiken voor Isetta)

**Motore:** Per smontaggio albero a camme in congiunzione con le buccole 8 + 9. (Anche adoperabile per Isetta)

**Motor:** Para extraer el árbol de levas en conjunción con los casquillos 8 + 9. (Sirve incluso para Isetta)

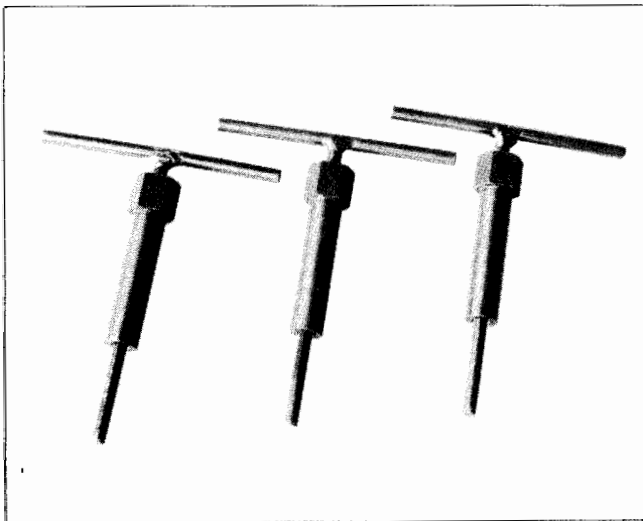
**Abdrückschrauben**

Compressor screws  
 Vis de pression  
 Tryckbult  
 Drukbout  
 Viti di compressione  
 Tornillos de apriete

Kg: 0,370

**Engine:** For installation of clutch pressure plate. (Usable for R 24/R 25/R 25/3/R 26/R 27/R51/3/R 67/R 68/BMW 700).

**Moteur:** Pour monter le plateau de pression d'embrayage. (Utilisable pour R 24/R 25/R 25/3/R 26/R 27/R 51/3/R 67/R 68/BMW 700).

**Motor:** För montering av kopplingstryckplattan. (För R 24/R 25/R 25/3/R 26/R 27/R 51/3/R 67/R 68/BMW 700).

**Motor:** Zum Montieren der Kupplungsdruckplatte. (Verwendbar für R 24/R 25/R 25/3/R 26/R 27/R 51/3/R 67/R 68/BMW 700).

**Motor:** Voor het monteren van de koppelingsplat. (Te gebruiken voor R 24/R 25/R 25/3/R 26/R 27/R 51/3/R 67/R 68/BMW 700).

**Motore:** Per montaggio spingidisco della frizione. (Adoperabile per R 24/R 25/R 25/3/R 26/R 27/R 51/3/R 67/R 68/BMW 700).

**Motor:** Para montar el disco conductor del embrague. (Sirve incluso para R 24/R 25/R 25/3/R 26/R 27/R 51/3/R 67/R 68/BMW 700).

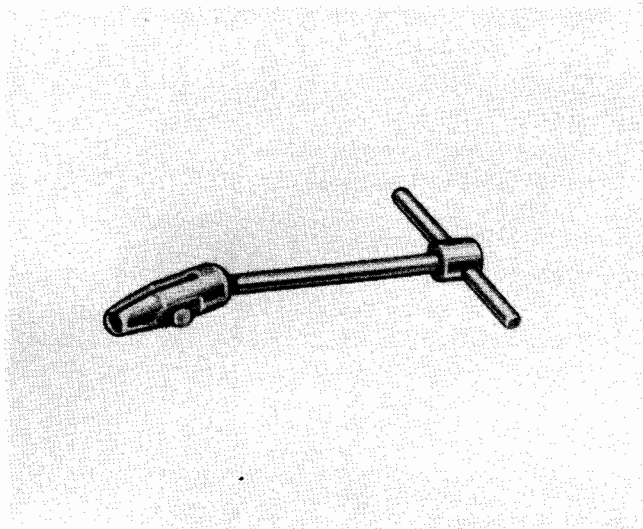

Halter

Tool  
Outil  
Hållare  
Houder  
Attrezzo  
Util

Kg: 0,200

**Engine:** For grinding of valves with 7+8 mm stem diameter. (Usable for R24, R25, R25/3, R26, R27, R50, R51/2, R51/3, R60, R67, BMW 700/600/Isetta)

**Moteur:** Pour roder les soupapes avec une queue de 7 + 8 mm de diamètre. (Utilisable pour R24, R25, R25/3, R26, R27, R50, R51/2, R51/3, R60, R67, BMW 700/600/Isetta)

**Motor:** För inslipning av ventiler med 7+8 mm skaftdiameter. (För R24/R25/R25/3/R26/R27/R50/R51/2/R51/3/R60/R67/BMW 700/600/Isetta)

**Motor:** Zum Einschleifen der Ventile mit 7+8 mm Schaftdurchmesser. (Verwendbar für R24/ R25/ R25/3/ R27/ R50/ R51/2 R51/3/ R60/ R67/ BMW 700/600/Isetta)

**Motor:** Voor het inschuren van kleppen met 7+8 mm Klepsteeldiameter. (Te gebruiken voor R24/ R25/ R25/3/ R26/ R27/ R50/ R51/2/ R51/3/ R60/ R67/ BMW 700/600/Isetta)

**Motor:** Per smerigliare le valvole con uno stelo di 7+8 mm di diametro. (Adoperabile per R24, R25, R25/3, R26, R27, R50, R51/2, R51/3, R60, R67, BMW 700/600/Isetta)

**Motor:** Para esmerilar las válvulas con un vástago de 7 + 8 mm de diámetro. (Utilizable para R24, R25, R25/3, R26, R27, R50, R51/2, R51/3, R60, R67, BMW 700/600/Isetta).

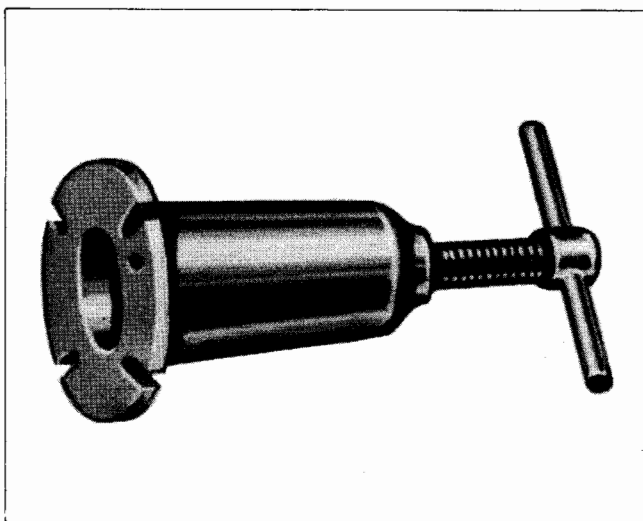

Abziehvorrichtung

Puller  
Extracteur  
Avdragare  
Trekgereedschap  
Estrattore  
Extractor

Kg: 1,800

**Engine:** For removal of the front crankshaft bearing and pertaining cover plate. (Usable for BMW R24, R25, R25/3, R26, R27, Isetta)

**Moteur:** Pour déchasser le roulement avant et le couvercle-palier correspondant du vilebrequin. (Utilisable pour BMW R24, R25, R25/3, R26, R27, Isetta)

**Motor:** För demontering av främre ramlagret med lagerdäckel. (För BMW R24/ R25/ R25/3/ R26/ R27/ Isetta)

**Motor:** Zum Abziehen des vorderen Kurbelwellenlagers mit Lagerdeckel. (Verwendbar für BMW R24/R25/R25/3/R26/R27/Isetta)

**Motor:** Voor het verwijderen van het voorste krukaslager met lagerdeksel. (Te gebruiken voor BMW R24/ R25/ R25/3/ R26/ R27/ Isetta)

**Motor:** Per smontaggio cuscinetto anteriore con il suo coperchio d'appoggio dell'albero a gomiti. (Adoperabile per BMW R24, R25, R25/3, R26, R27, Isetta)

**Motor:** Para desmontar del cigüeñal el cojinete delantero con su tapa de soporte. (Sirve incluso para BMW R24, R25, R25/3, R26, R27, Isetta)

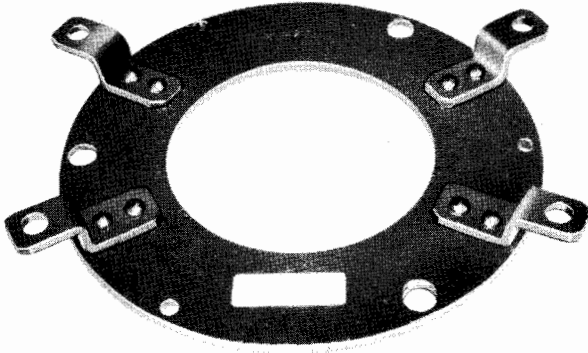

## Haltevorrichtung

Locking fixture  
Dispositif d'arrêt  
Hållare  
Fixeergereedschap  
Attrezzo di ritegno  
Util de sujeción

Kg: 0,900

**Engine:** For locking of flywheel when tightening and loosening the securing screw. (Usable for BMW R24, R25, R25/3, R26, R27, Isetta)

**Moteur:** Pour arrêter le volant lors du serrage et desserrage de la vis de fixation. (Utilisable pour BMW R24, R25, R25/3, R26, R27, Isetta)

**Motor:** För arretering av svänghjulet vid lossning och åtdragning. (För BMW R24/ R25/ R25/3/ R26/ R27/ Isetta)

**Motor:** Zum Arretieren der Schwungscheibe beim Festziehen u. Lösen. (Verwendbar für BMW R24/ R25/ R25/3/ R26/ R27/ Isetta)

**Motor:** Voor het fixeren van het vliegwiel bij het de- en monteren. (Te gebruiken voor BMW R24/ R25/ R25/3/ R26/ R27/ Isetta)

**Motore:** Per ritegno volano durante il montaggio e smontaggio della vite di fissaggio. (Adoperabile per BMW R24, R25, R25/3, R26, R27, Isetta)

**Motor:** Para sujetar el volante al apretar y aflojar el tornillo de fijación. (Utilizable para BMW R24, R25, R25/3, R26, R27, Isetta).



## Zentrierdorn

Centering arbour  
Broche de centrage  
Centreringsdorn  
Centreerpen  
Perno di centraggio  
Perno de centraje

Kg: 0,380

**Engine:** For centering of the driven disc during clutch installation. (Usable for BMW R25/3, R26, R27, R50, R60, R69, Isetta)

**Moteur:** Pour centrer le disque garni lors du montage de l'embrayage. (Utilisable pour BMW R25/3, R26, R27, R50, R60, R69, Isetta)

**Motor:** För centrerung av lamellcentrum vid montering av kopplingen. (För BMW R25/3/R26/R27/R50/R60/R69/Isetta).

**Motor:** Zum Auszentrieren der Mitnehmerscheibe beim Einbau der Kupplung. (Verwendbar für BMW R25/3/ R26/ R27/ R50/ R60/ R69/ Isetta)

**Motor:** Voor het centreren van de koppelingsplaat bij het inbouwen van de koppeling. (Te gebruiken voor BMW R25/3/ R26/ R27/ R50/ R60/ R69/ Isetta)

**Motore:** Per centraggio disco della frizione al montaggio di quest'ultima. (Adoperabile per BMW R25/3, R26, R27, R50, R60, R69, Isetta)

**Motor:** Para centrar el disco conducido al montar el embrague. (Utilizable para BMW R25/3, R26, R27, R50, R60, R69, Isetta)

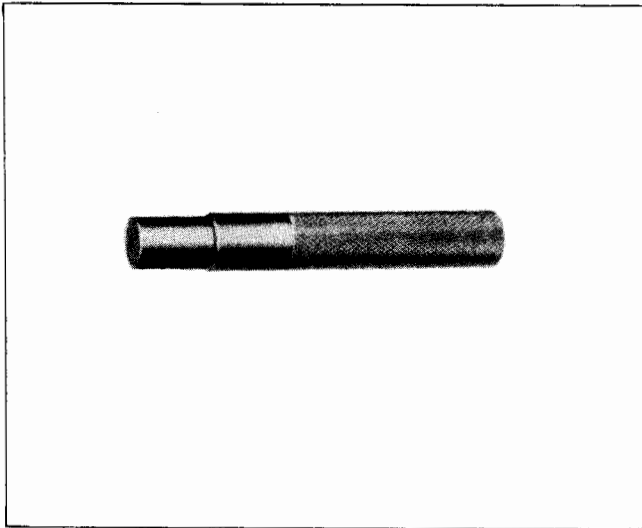

Dorn

Punch  
Mandrin  
Monteringsdorn  
Stempel  
Punzone  
Punzón

Kg: 0,380

Engine: For Adjustment of protective tubes for rocker arm push rods.  
(Also usable for BMW 600 and Isetta)

Moteur: Pour ajuster les tubes de protection des tiges de culbuteurs.  
(Aussi utilisable pour BMW 600 et Isetta)

Motor: För montering av skyddsören för stötstänger in cylindern.  
(Även för BMW 600 och Isetta)

Motor: Zum Nachsetzen der Stoßstangenschutzrohre in Zylinder.  
(Verwendbar auch für BMW 600 u. Isetta)

Motor: Voor het aandrukken van de klepstoterstangenhulzen in de cilinders. (Tevens te gebruiken voor BMW 600 en Isetta)

Motore: Per sistemare nel cilindro i tubi protettivi delle aste comando bilancieri. (Anche adoperabile per BMW 600 e Isetta)

Motor: Para ajustar en el cilindro los tubos de protección de las varillas empujadoras de los balancines. (Sirve incluso para BMW 600 e Isetta)

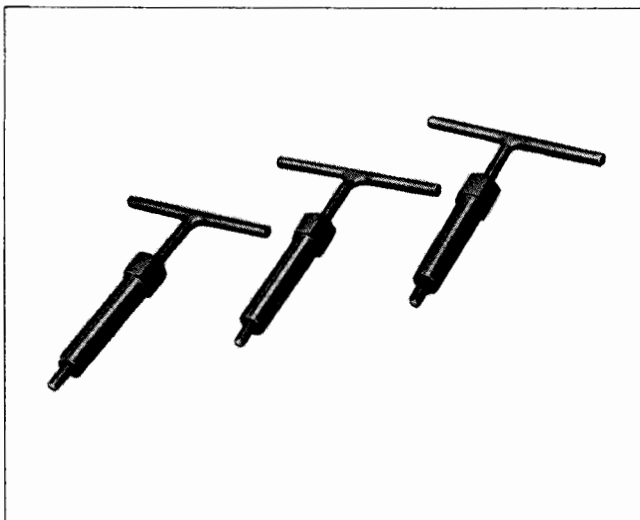

Spannschrauben

Compressor screws  
Vis de pression  
Spännbultar  
Spanbouten  
Viti di compressione  
Tornillos de apriete

Kg: 0,400

Engine: For installation of clutch pressure plate. (Usable for BMW R50, R60, R69)

Moteur: Pour monter le plateau de pression d'embrayage. (Utilisable pour BMW R50, R60, R69)

Motor: För montering av kopplingstryckplattan. (För BMW R50/R60/R69)

Motor: Zum Montieren der Kupplungsdruckplatte. (Verwendbar für BMW R50/ R60/ R69)

Motor: Voor het monteren van de koppelingsdrukplaat. (Tevens te gebruiken voor BMW R50/ R60/ R69)

Motore: Per montaggio spingidisco della frizione. (Adoperabile per BMW R50, R60, R69)

Motor: Para montar el disco conductor del embrague. (Sirvo incluso para BMW R50, R60, R69)

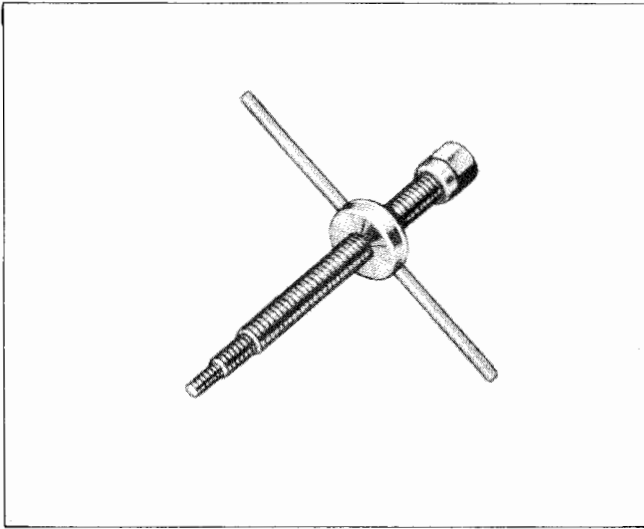

**Engine:** For pressing the timing gear onto the crankshaft in conjunction with the drift bushing 5038/1. (Also usable for R50, R60, R69, BMW 700 and 600).

**Moteur:** Pour chasser sur le vilebrequin le pignon de distribution en conjonction avec la douille de pression 5038/1. (Aussi utilisable pour R50, R60, R69, BMW 700 et 600).

**Motor:** För påpressning av kugghjulet på vevaxeln i samband med tryckbussningen 5038/1. (För R50/R60/R69/BMW 700/600).

Vorrichtung

Tool  
Outil  
Monteringsverktøj  
Gereedschap  
Attrezzo  
Util

Kg: 0,650

**Motor:** Zum Aufpressen des Zahnrades auf die Kurbelwelle in Verbindung mit Druckbüchse 5038/1. (Verwendbar für R50/R60/R69/BMW 700 u. 600).

**Motor:** Voor het op de krukas persen van het tandwiel, tezamen met de drukbus 5038/1 (Te gebruiken voor R50/R60/R69/BMW 700 en 600).

**Motore:** Per montaggio dell'ingranaggio di distribuzione sull'albero a gomiti in congiunzione con il battitoio 5038/1. (Anche adoperabile per R50/R60/R69/BMW 700 e 600).

**Motor:** Para presar en el cigüeñal el piñón de distribución en conjunción con el botador 5038/1. (Sirve incluso para R50/R60/R69/BMW 700 y 600).

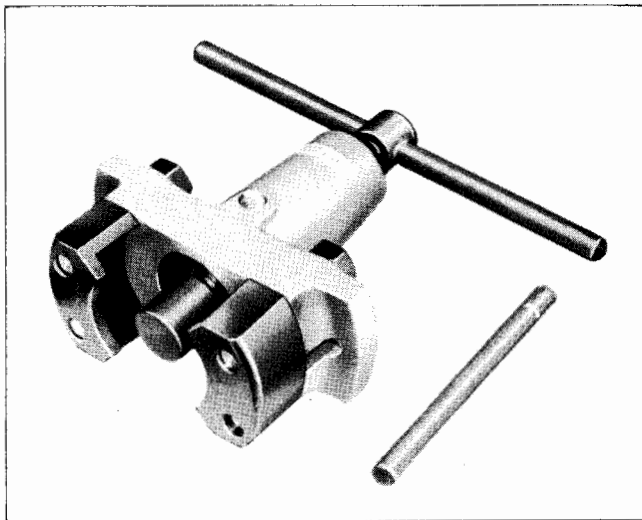

**Engine:** To remove ball bearing with bearing cover plate and timing gear from crankshaft (generator side). (Usable for R50, R51/3, R60, R67, R68, R69, BMW 700 and 600).

**Moteur:** Pour déchasser du vilebrequin le roulement à billes avec le couvercle de palier et le pignon de distribution (côté dynamo). (Utilisable pour R50, R51/3, R60, R67, R68, R69, BMW 700 et 600).

**Motor:** För demontering av kullagret med däckel och kugghjulet från vevaxeln (generatorsidan). (För R50/R51/3/R60/R67/R68/R69/BMW 700 u. 600).

Abzieher

Puller  
Extracteur  
Avdragare  
Trekker  
Estrattore  
Extractor

Kg: 2,500

**Motor:** Zum Abziehen des Kugellagers mit Lagerdeckel u. des Zahnrades von der Kurbelwelle (Lichtmaschinen-seite). (Verwendbar für R50/R51/3/R60/R67/R68/R69/BMW 700 u. 600).

**Motor:** Voor het verwijderen van het kogellager met lagerdeksel en het tandwiel van de krukas (dynamozijde). (Te gebruiken voor R50/R51/3/R60/R67/R68/R69/BMW 700 en 600).

**Motore:** Per smontare dall'albero a gomiti il cuscinetto a sfera con il suo coperchio d'appoggio e l'ingranaggio di distribuzione (lato dinamo). (Adoperabile per R50, R51/3, R60, R67, R68, R69, BMW 700 e 600).

**Motor:** Para desmontar del cigüeñal el cojinete de bolas con la tapa soporta cojinete y el engranaje de distribución (lado de la dinamo). (Sirve incluso para R50, R51/3, R60, R67, R68, R69, BMW 700 y 600).

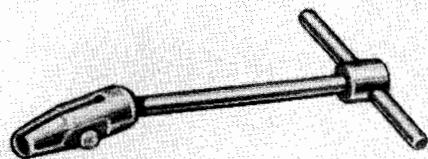

**Engine:** For grinding of valves with 8+7 mm stem diameter. (Usable for R68, R69, BMW 700).

**Moteur:** Pour roder les soupapes avec une queue de 8+7 mm de diamètre. (Utilisable pour R 68, R69, BMW 700).

**Motor:** För inslipning av ventiler med 8+7 mm skaftdiameter. (För R68/R69/BMW 700).

Halter

Tool  
Outil  
Hållare  
Holder  
Attrezzo  
Util

Kg: 0,200

**Motor:** Zum Einschleifen der Ventile mit 8+7 mm Schaftdurchmesser. (Verwendbar für R68/R69/BMW 700).

**Motor:** Voor het inschuren van kleppen met 8+7 mm klapsreeldiameter. (Te gebruiken voor R68/R69/BMW 700).

**Motor:** Per smerigliare le valvole con uno stelo di 8+7 mm di diametro. (Adoperabile per R68, R69, BMW 700).

**Motor:** Para esmerilar las válvulas con un vástago de 8+7 mm de diámetro. (Sirve incluso para R68, R69, BMW 700).



**Engine:** To compress piston rings for slipping pistons into cylinders. (Also usable for BMW 700/600 and Isetta).

**Moteur:** Pour comprimer les segments lors de l'introduction des pistons dans les cylindres. (Aussi utilisable pour BMW 700/600 et Isetta).

**Motor:** För hoptryckning av kolvringar vid monteringen av kolven i cylindern. (Även för BMW 700/600 och Isetta).

Kolbenringmanschette

Piston ring compressor  
Monchon pour segments  
Kolvringsmanschett  
Zuigerverenklem  
Manicotto per fasce elastiche  
Collar para anillos de piston

Kg: 0,075

**Motor:** Zum Zusammendrücken der Kolbenringe beim Einführen der Kolben in den Zylinder. (Verwendbar auch für BMW 700/600 und Isetta).

**Motor:** Voor het samendrukken van de zuigerveren bij montage van de zuigers in de cilinders. (Tevens te gebruiken voor BMW 700/600 en Isetta).

**Motor:** Per comprimere le fasce elastiche all'introduzione degli stantuffi nei cilindri. (Anche adoperabile per BMW 700/600 e Isetta).

**Motor:** Para comprimir los anillos al introducir los pistones en los cilindros. (Sirve incluso para BMW 700/600 e Isetta).

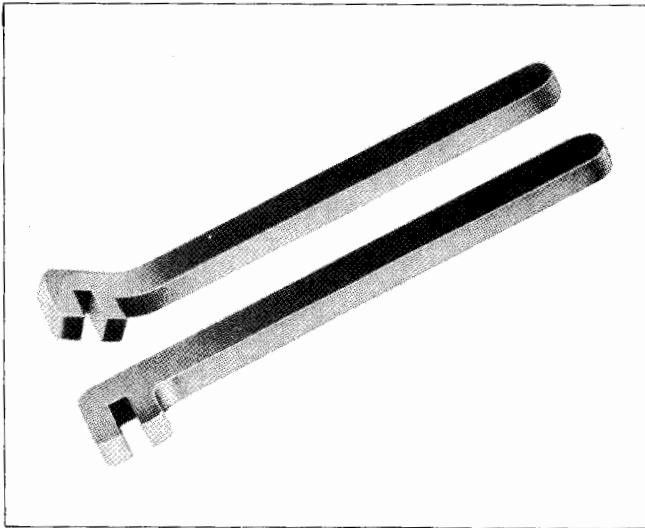

## Sprengisen

Fork lever  
 Levier à fourchette  
 Verktøj  
 Richtijzer  
 Leva a forcella  
 Palanca de horquilla

Kg: 1,950

Motor: Zum Auswinkeln der Pleuel in Verbindung mit Prismen (5036). (Verwendbar auch für BMW 700/600 u. Isetta).

Engine: For straightening of connecting rods. (to use with prisms 5036) (Also usable for BMW 700/600 and Isetta).

Moteur: Pour redresser les bielles (à employer avec prismes 5036). (Aussi utilisable pour BMW 700/600 et Isetta).

Motor: För riktning av vevstakar i samband med prismen 5036. (Även för BMW 700/600 och Isetta).

Motor: Voor het richten van de drijfstangen, tezamen met prisma's 5036. (Tevens te gebruiken voor BMW 700/600 en Isetta).

Motore: Per radizzare le bielle (da usare con prisme 5036). (Anche adoperabile per BMW 700/600 e Isetta).

Motor: Para enderezado de bielas (utilizable con prismas 5036). (Sirvo incluso para BMW 700/600 e Isetta).

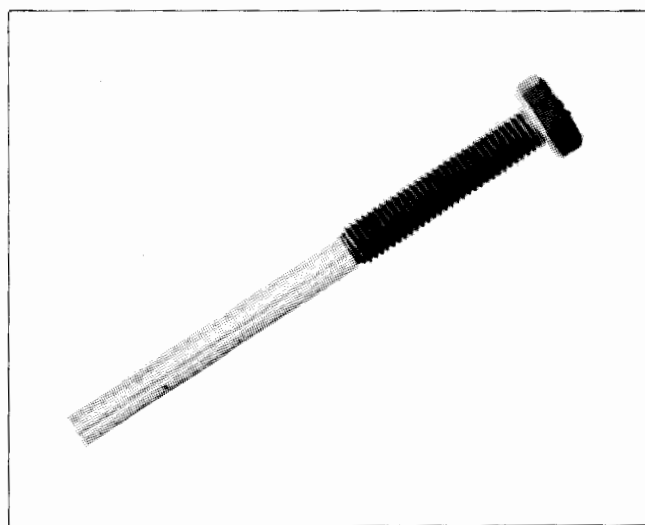

## Abdrückschraube

Puller screw  
 Vis d'extraction  
 Demoneringsbult  
 Drukbout  
 Vite estrattrice  
 Tornillo extractor

Kg: 0,010

Motor: Zum Abdrücken des Lichtmaschinenankers und Magnetaufer.

Engine: For withdrawal of generator armature and rotor of magneto.

Moteur: Pour déchasser l'enduit de la dynamo et le rotor de la magnéto.

Motor: För demontering av generatorankaret och magnetlöparen.

Motor: Voor het verwijderen van het dynamo-anker en de vliegwielmagneet.

Motore: Per smontaggio indotto dinamo e rotore magnete.

Motor: Para extraer el inducido de la dñamo y el rotor del magneto.

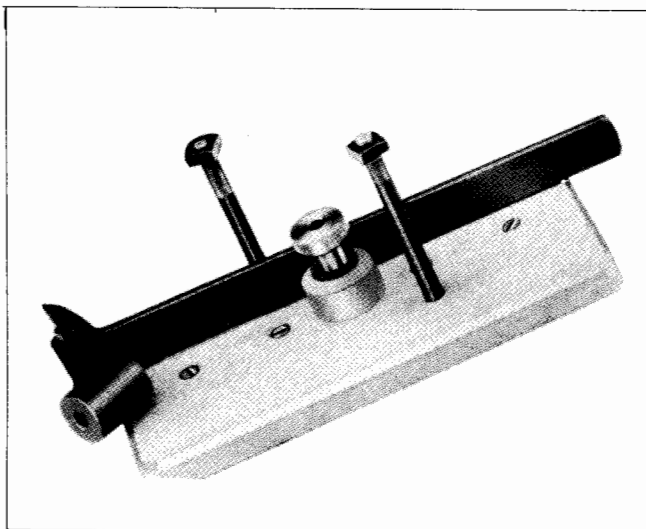

## Ventilfederhebevorrichtung

Valve spring lifter  
 Lève - soupapes  
 Ventilfjädersverktyg  
 Klepverentang  
 Alzavalvole  
 Levantaválvulas

Kg: 1,770

Engine: For removal of valve springs on removed cylinder head. (Usable for BMW 700/600 and Isetta).

Moteur: Pour démonter les ressorts de soupapes sur culasse déposée. (Utilisable pour BMW 700/600 et Isetta).

Motor: För demontering av ventilfjädrarna vid losstaget cylinderlock. (Även för BMW 700/600/Isetta).

Motor: Zum Ausbau der Ventilfedern bei ausgebautem Zylinderkopf. (Verwendbar für BMW 700/600/Isetta).

Motor: Voor het uitbouwen van de klepveren bij uitgebouwde cilinderkop. (Te gebruiken voor BMW 700/600/Isetta).

Motore: Per smontaggio molle valvole sulla testa cilindro smontata. (Adoperabile per BMW 700/600 e Isetta).

Motor: Para desmontar los resortes de las válvulas de la culata de los cilindros desmontada. (Sirve incluso para BMW 700/600 e Isetta).

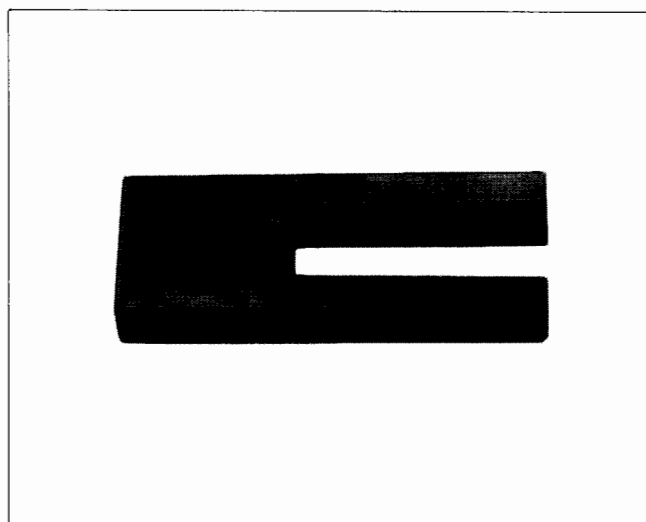

## Montage-Pleelschutz

Wooden tools  
 Cales en bois  
 Vevstaksskydd  
 Beschermstuk voor drijfstangen  
 Attrezzi di legno  
 Utiles de madera

Kg: 0,080

Engine: For protection of connecting rod during installation of pistons and cylinders. (Also usable for BMW 600/Isetta).

Moteur: Pour protéger les bielles lors du montage des pistons et cylindres. (Aussi utilisable pour BMW 600/Isetta).

Motor: Skydd för vevstake vid montering av kolv och cylinder. (Även BMW 600/Isetta).

Motor: Zum Schutz der Pleuel beim Montieren des Kolbens u. Zylinders. (Verwendbar auch für BMW 600/Isetta).

Motor: Voor het voorkomen van beschadning bij montage van de zuigers en cilinders. (Tevens te gebruiken voor BMW 600/Isetta).

Motore: Per protezione delle bielle durante il montaggio degli stantuffi e cilindri. (Anche adoperabile per BMW 600/Isetta).

Motor: Para proteger las bielas al montar los pistones y cilindros. (Sirve incluso para BMW 600/Isetta).



## Prismen

Prisms  
Prismes  
Prisma  
Prisma's  
Prisme  
Prismas

Kg: 0,205

Engine: For alignment of connecting rods. (Also usable for BMW 700/600 and Isetta).

Moteur: Pour l'équerrage des bielles. (Aussi utilisable pour BMW 700/600 et Isetta)

Motor: För riktning av vevstakar. (Även för BMW 700/600/Isetta).

Motor: Zum Auswinkeln der Pleuel. (Verwendbar auch für BMW 700/600 u. Isetta).

Motor: Voor het richten van de drijfstangen. (Tevens te gebruiken voor BMW 700/600 en Isetta).

Motore: Per radrizzare le bielle. (Anche adoperabile per BMW 700/600 e Isetta)

Motor: Para enderezar las bielas. (Sirve incluso para BMW 700/600 e Isetta).

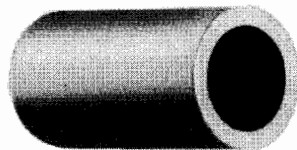

## Druckbüchse

Drift bushing  
Douille de pression  
Tryckbussning  
Drukbus  
Battitoio  
Botador

Kg: 0,650

Engine: For pressing of front bearing cover plate onto crankshaft. (Also usable for Isetta).

Moteur: Pour chasser sur le vilebrequin le couvercle de palier avant. (Aussi utilisable pour Isetta).

Motor: För påpressning av främre lagerdäckeln. (Även Isetta).

Motor: Zum Aufpressen des vorderen Lagerdeckels, (Verwendbar auch für Isetta).

Motor: Voor het oppersen van het voorste lagerdekseel. (Tevens te gebruiken voor Isetta).

Motore: Per montare sull'albero a gomiti il coperchio d'appoggio del cuscinetto anteriore. (Anche adoperabile per Isetta).

Motor: Para prensar en el cigüeñal la tapa de soporte del cojinete delantero. (Sirve incluso para Isetta).

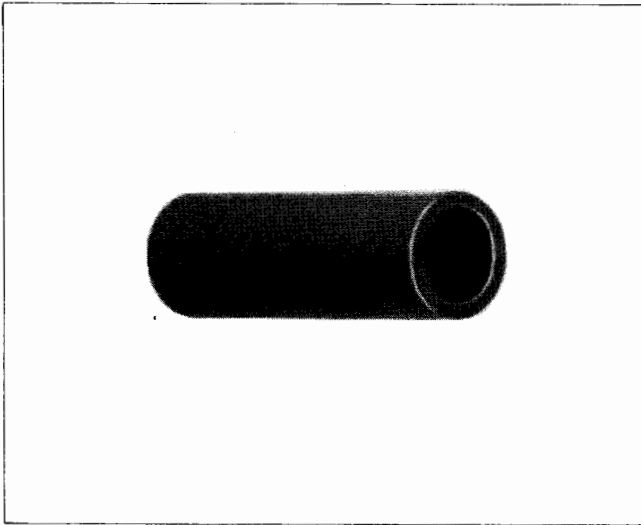

## Druckbüchse

Drift bushing  
 Douille de pression  
 Tryckbussning  
 Drukbus  
 Battitoio  
 Botador

Kg: 0,100

**Engine:** For pressing of timing gear and ball bearing (6203) onto camshaft. (Also usable for Isetta).

**Moteur:** Pour chasser sur l'arbre à cames le pignon de distribution et le roulement à billes (6203). (Aussi utilisable pour Isetta).

**Motor:** För påpressning av kamdrevet och kullagret 6203 på kamaxeln. (Även Isetta).

**Motor:** Zum Aufpressen des Nockenwellenrades u. Kugellager (6203) auf Nockenwelle. (Verwendbar auch für Isetta).

**Motor:** Voor het oppersen van het nokkenstandwiel en kogellager 6203 op de nokkenas. (Tevens te gebruiken voor Isetta).

**Motore:** Per montaggio ingranaggio di distribuzione e cuscinetto a sfera (6203) sull'albero a camme. (Anche adoperabile per Isetta).

**Motor:** Para prensar en el árbol de levas el engranaje de distribución y el cojinete de bolas (6203). (Sirve incluso para Isetta).

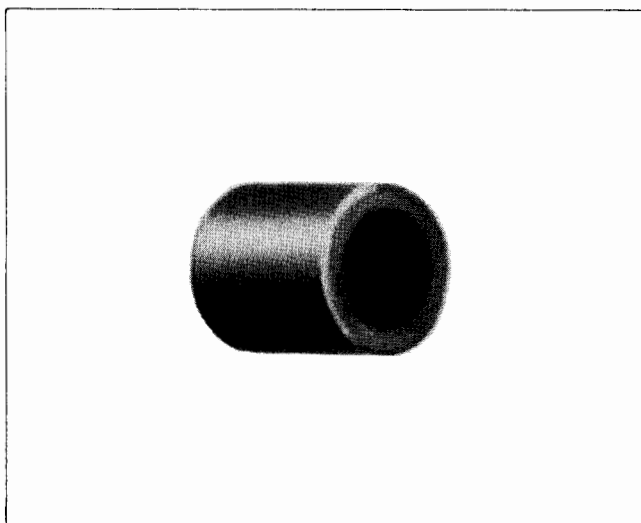

## Führungsbüchse

Pilot bushing  
 Douille de guidage  
 Styrbussning  
 Geleidebus  
 Boccola di guida  
 Casquillo-gufa

Kg: 0,040

**Engine:** For installation of timing gear onto crankshaft. (Usable for R50, R51/3, R60, R67, R67/2, R68, R69)  
 -----  
 (on R50 up to frame number 563515)  
 (on R60 up to frame number 621530)

**Moteur:** Pour engager le pignon de distribution sur le vilebrequin. (Utilisable pour R50, R51/3, R60, R67, R67/2, R68, R69).  
 -----  
 (sur les R50 jusqu'au No de cadre 563515)  
 (sur les R60 jusqu'au No de cadre 621530)

**Motor:** För montering av kugghjulet på vevaxeln. För R50/R51/3/R60/R67/R67/2/R68/R69  
 -----  
 (R50 t.o.m. chassinummer 563515)  
 (R60 t.o.m. chassinummer 621530)

**Motor:** Zum Aufschieben des Zahnrades auf die Kurbelwelle. (Verwendbar für R50/R51/3/R60/R67/R67/2/R68/R69)  
 -----  
 (bei R50 bis Fahrgestell 563515)  
 (bei R60 bis Fahrgestell 621530)

**Motor:** Voor het monteren van het tandwiel op de krukas. (Te gebruiken voor R50/R51/3/R60/R67/R67/2/R68/R69).  
 -----  
 (bij R50 tot Framenummer 563515)  
 (bij R60 tot Framenummer 621530)

**Motore:** Per montaggio ingranaggio di distribuzione sull'albero a gomiti. (Adoperabile per R50, R51/3, R60, R67, R67/2, R68, R69)  
 -----  
 (sulle R50 sino al N.di telaio 563515)  
 (sulle R60 sino al N.di telaio 621530)

**Motor:** Para montar el engranaje de distribución en el cigüeñal. (Utilizable para R50, R51/3, R60, R67, R67/2, R68, R69)  
 -----  
 (en las R50 hasta el No. de bastidor 563515)  
 (en las R60 hasta el No. de bastidor 621530)

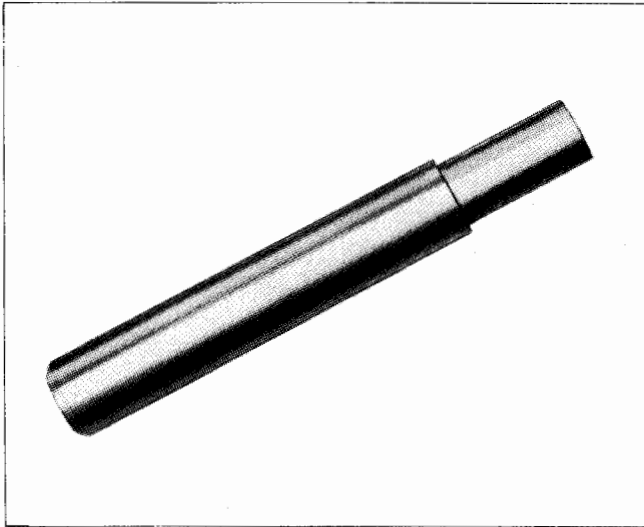

## Treibdorn

Punch  
Mandrin  
Monteringsdorn  
Stempel  
Punzone  
Punzón

Kg: 0,500

**Engine:** For installation of tappet guides. (Usable for all two-cylinder motorcycles).

**Moteur:** Pour chasser les guides de poussoirs. (Utilisable pour toutes les motocyclettes bicylindres).

**Motor:** För montering av lyftarstyrningar. (För alla 2-cy. motorcyklar).

**Motor:** Zum Eintreiben der Stößelführungen. (Verwendbar für alle 2 Zyl. Motorräder).

**Motor:** Voor het intikken van de klepstoterstanghulzen. (Te gebruiken voor alle 2 cil. motorrijwielen).

**Motore:** Per montaggio guide punterie. (Adoperabile per tutti i motocicli bicilindrici).

**Motor:** Para montar las guías de los taqués. (Utilizable para todas las motocicletas bicilíndricas).

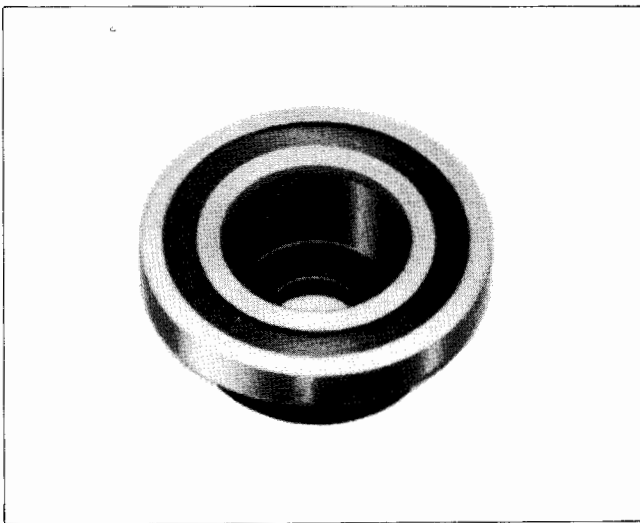

## Repassierring

Pilot ring  
Bague de guidage  
Monteringsverktøj  
Geleidering  
Anello di guida  
Anillo-guía

Kg: 0,400

**Engine:** For installation and removal of crankshaft equipped with the spherical roller bearing. (Usable for R50/S, R68, R69, R69/S).

**Moteur:** Pour monter et enlever le vilebrequin muni du roulement à tonneaux. (Utilisable pour R50/S, R68, R69, R69/S).

**Motor:** För de- och montering av vevaxeln med tunnager. (För R50/S/R68/R69/R69/S).

**Motor:** Zum Ein- u. Ausbau der Kurbelwelle mit Tonnenlager. (Verwendbar für R50/S/R68/R69/R69/S).

**Motor:** Voor het uit- en inbouwen van een krukas met rollagers. (Te gebruiken voor R50/S/R68/R69/R69/S).

**Motore:** Per montaggio e smontaggio albero a gomiti munito del cuscinetto a bariletti. (Adoperabile per R50/S, R68, R69, R69/S).

**Motor:** Para montar y desmontar el cigüeñal provisto del cojinete de barriletes. (Utilizable para R50/S, R68, R69, R69/S).

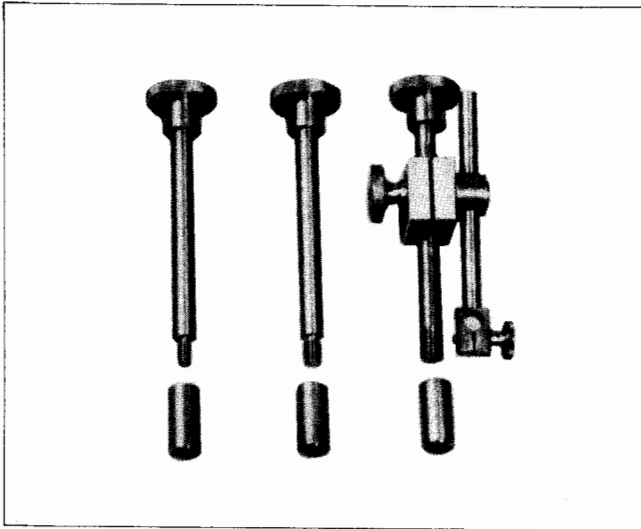

## Meßvorrichtung

Measuring device  
Dispositif de mesure  
Mätverktyg  
Meetgereedschap  
Attrezzo di registrazione  
Dispositivo de medición

Kg: 0,400

**Engine:** To check crankshaft, timing gears and flywheel for runout. (Usable for all types).

**Moteur:** Pour contrôler le battement du vilebrequin, des pignons de distribution et du volant moteur. (Utilisable pour tous les types).

**Motor:** För kontroll av vevaxeln, transmissionshjul och svänghjul på slag i sidled. (För alla typer).

**Motor:** Zum Überprüfen der Kurbelwelle, Steuerräder u. Schwungscheibe auf Schlag. (Verwendbar für alle Typen).

**Motor:** Voor het controleren van de krukas, de distributietandwielen en het vliegwiel op slingering. (Te gebruiken voor alle typen).

**Motore:** Per controllare l'eccentricità dell'albero a gomiti, degli ingranaggi di distribuzione e del volante motore. (Adoperabile per tutti i tipi).

**Motor:** Para comprobar el cigüeñal, los engranajes de distribución y el volante motor con respecto a la excentricidad. (Utilizable para todos los tipos).



## Schlagbüchse

Drift bushing  
Chassoir  
Monteringsbussning  
Slagbus  
Battitoio  
Botador

Kg: 0,600

**Engine:** For installation of oil seal (flywheel side). (Also usable for BMW 600 and Isetta).

**Moteur:** Pour chasser le joint spi (côté volant). (Aussi utilisable pour BMW 600 et Isetta).

**Motor:** För montering av simmerringen på svänghjulssidan. (Även BMW 600 och Isetta).

**Motor:** Zum Einschlagen des Simmerringes, Schwungscheibenseite (Motor) (Verwendbar auch für BMW 600 u. Isetta).

**Motor:** Voor het intikken van de oliekeerring, vliegwielzijde (motor). (Tevens te gebruiken voor BMW 600 en Isetta).

**Motore:** Per montaggio anello di tenuta (lato volante). (Anche adoperabile per BMW 600 e Isetta).

**Motor:** Para montar el anillo de retén (lado volante). (También utilizable para BMW 600 e Isetta).

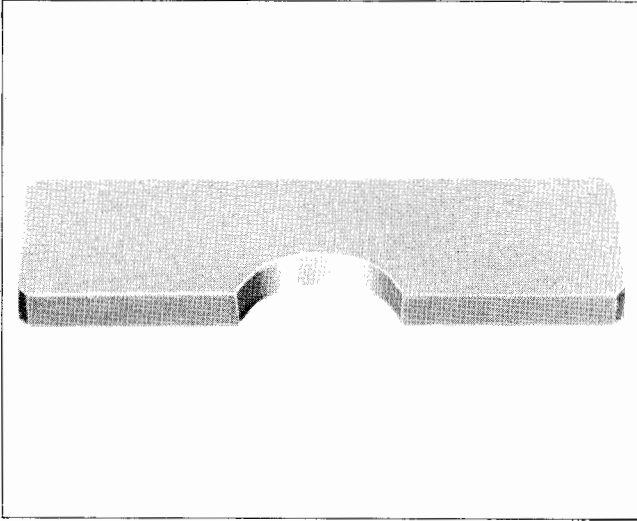

Auflageplatte

Support plate  
Plaque d'appui  
Monteringsplatta  
Drukplaat  
Piastra appoggio  
Placa de apoyo

Kg: 1,960

**Engine:** To press the ball bearing onto crankshaft. (Also usable for BMW 700/600 and Isetta).

**Moteur:** Pour chasser sur le vilebrequin le roulement à billes. (Aussi utilisable pour BMW 700/600 et Isetta).

**Motor:** För påpressning av kullagret på vevaxeln. (Även BMW 700/600 och Isetta).

**Motor:** Zum Aufpressen des Kugellagers auf die Kurbelwelle. (Verwendbar auch für BMW 700/600 u. Isetta).

**Motor:** Voor het op de krukas persen van het kogellager. (Tevens te gebruiken voor BMW 700/600 en Isetta).

**Motore:** Per montaggio cuscinetto a sfera sull'albero a gomiti. (Anche adoperabile per BMW 700/600 e Isetta).

**Motor:** Para montar en el cigüeñal el cojinete de bolas. (Sirve incluso para BMW 700/600 e Isetta).

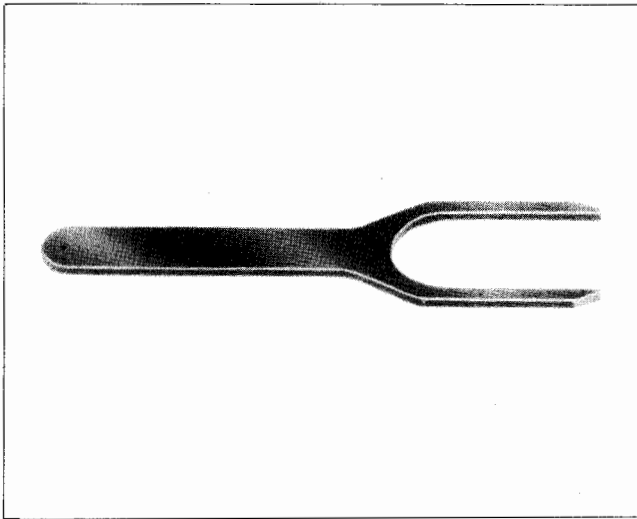

Gabel

Fork  
Fourche  
Gaffel  
Steunvork  
Forchetta  
Horquilla

Kg: 0,240

**Engine:** For sustainment of the crankshaft when installing the front bearing cover plate. (Usable for R50, R51/3, R60, R67, R67/2, BMW 700 and 600).

**Moteur:** Pour soutenir le vilebrequin lors du montage du couvercle de palier avant. (Utilisable pour R50, R51/3, R60, R67, R67/2, BMW 700 et 600).

**Motor:** Som underlag för vevaxeln vid montering av främre lagerdäckeln. (Även för R50/R51/3/R60/R67/R67/2/BMW 700 och 600).

**Motor:** Zum Unterlegen der Kurbelwelle beim Montieren des vorderen Lagerdeckels. (Verwendbar für R50/R51/3/R60/R67/R67/2/BMW 700 u. 600).

**Motor:** Voor het ondersteunen van de krukas bij montage van het voorste lagerdeksel. (Te gebruiken voor R50/R51/3/R60/R67/R67/2/BMW 700 en 600).

**Motore:** Per sostegno albero a gomiti durante il montaggio del coperchio d'appoggio del cuscinetto anteriore. (Adoperabile per R50, R51/3, R60, R67, R67/2, BMW 700 e 600).

**Motor:** Para sostener el cigüeñal al montar la tapa de soporte del cojinete delantero. (Utilizable para R50, R51/3, R60, R67, R67/2, BMW 700 y 600).

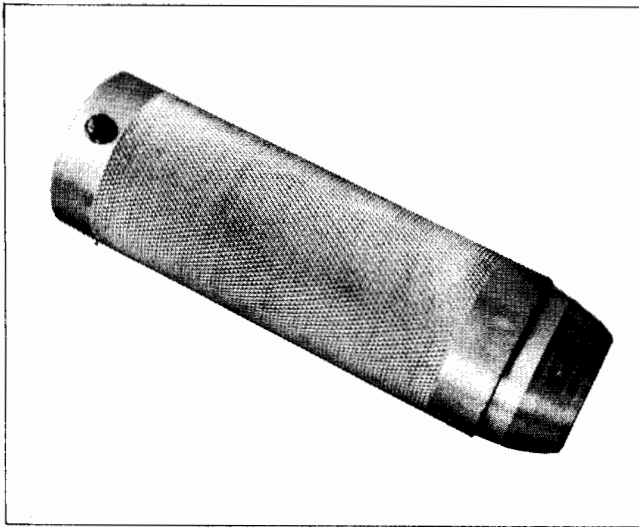

Griff

Tool  
Outil  
Handtag  
Handgriep  
Attrezzo  
Util

Kg: 0,400

**Engine:** For installation of oil seal, to use with plate No. 5103/08/09/031. (Also usable for BMW 700/600 and Isetta).

**Moteur:** Pour chasser le joint spi, à appliquer au disque No. 5103/08/09/031. (Aussi utilisable pour BMW 700/600 et Isetta).

**Motor:** För montering av simmerringar passande till tallrik 5103/08/09/031. (Även för BMW 700/600 och Isetta).

**Motor:** Zum Einschlagen der Simmerringe, passend zu Teller 5103/08/09/031. (Verwendbar auch für BMW 700/600 u. Isetta).

**Motor:** Voor het intekken van de oliekeerringen, welke op schotelring Nr. 5103/08/09/031. (Tevens te gebruiken voor BMW 700/600 en Isetta).

**Motor:** Per montaggio anelli di tenuta, da applicare al disco N. 5103/08/09/031. (Anche adoperabile per BMW 700/600 e Isetta).

**Motor:** Para montar los anillos de retén, utilizable con el platillo No. 5103/08/09/031. (Sirve incluso para BMW 700/600 e Isetta).

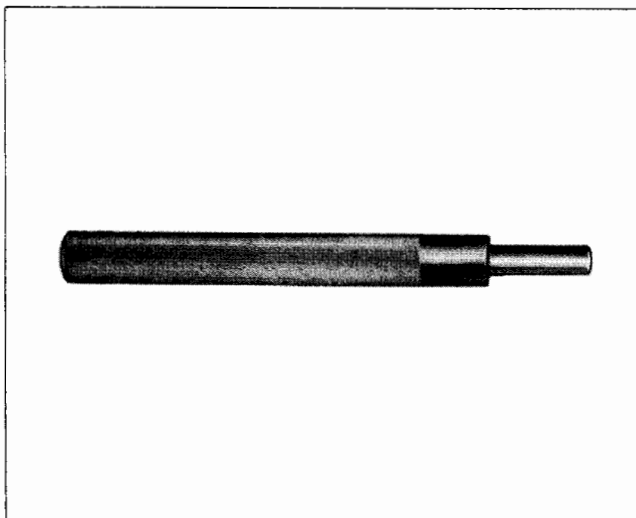

Treibdorn

Drift  
Broche  
Monteringsdorn  
Stempel  
Battitoio  
Botador

Kg: 0,095

**Engine:** For installation and removal of valve guides of 7 mm diameter. (Also usable for BMW 700/600 and Isetta).

**Moteur:** Pour chasser et déchasser les guides de soupapes de 7 mm Ø. (Aussi utilisable pour BMW 700/600 et Isetta).

**Motor:** För de- och montering av ventilstyrningar 7 mm Ø. (Även för BMW 700/600 och Isetta).

**Motor:** Zum Ein- u. Auspressen der Ventile 7 mm Ø. (Verwendbar auch für BMW 700/600 u. Isetta).

**Motor:** Voor het uit- en inpersen van 7 mm Ø kleppen (Tevens te gebruiken voor BMW 700/600 en Isetta).

**Motor:** Per montaggio e smontaggio guide valvole di 7 mm Ø. (Anche adoperabile per BMW 700/600 e Isetta).

**Motor:** Para montar y desmontar las guías de las válvulas de 7 mm Ø. (Sirve incluso para BMW 700/600 e Isetta).

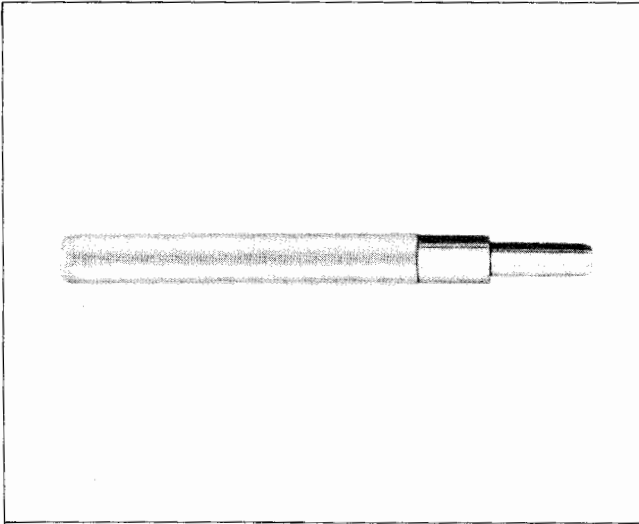

## Treibdorn

Punch  
Mandrin  
Monteringsdorn  
Stempel  
Punzone  
Punzón

Kg: 0,095

Engine: For installation and removal of valves of 8 mm diameter. (Usable for R50, R50S, R68, R69, R69S, BMW 700).

Moteur: Pour chasser et déchasser les soupapes de 8 mm Ø. (Utilisable pour R50, R50S, R68, R69, R69S, BMW 700).

Motor: För de- och montering av ventilstyrningar 8 mm Ø. (För R50/S/R68/R69/R69S/BMW 700)

Motor: Voor het uit- en inpersen van 8 mm Ø kleppen. (Te gebruiken voor R50/S/R68/R69/R69S/BMW 700).

Motore: Per montaggio e smontaggio valvole da 8 mm Ø. (Adoperabile per R50, R50S, R68, R69, R69S, BMW 700).

Motor: Para montar y desmontar las válvulas de 8 mm Ø. (Utilizable para R50, R50S, R68, R69, R69S, BMW 700).

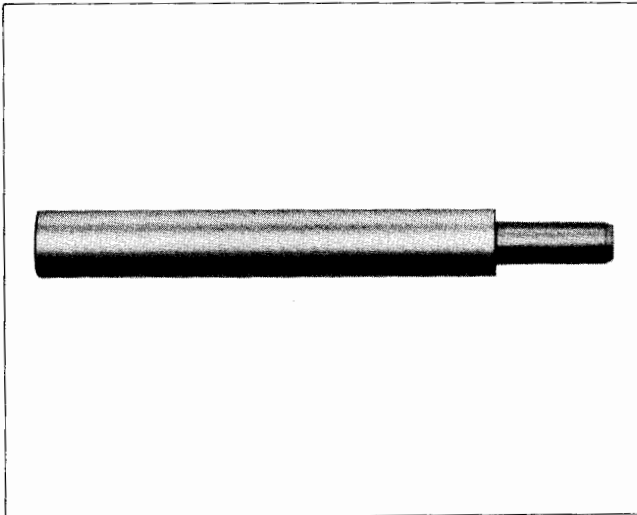

## Treibdorn

Punch  
Mandrin  
Kolvbultsdorn  
Stempel  
Punzone  
Punzón

Kg: 0,290

Engine: For removal of piston pin. (Also usable for BMW 700/600 and Isetta).

Moteur: Pour déchasser l'axe de piston. (Aussi utilisable pour BMW 700/600 et Isetta).

Motor: För demontering av kolvbultar. (Även för BMW 700/600 och Isetta).

Motor: Zum Austreiben des Kolbenbolzens. (Verwendbar auch für BMW 700/600 u. Isetta).

Motor: Voor het uitpersen van de zuigerpennen. (Tevens te gebruiken voor BMW 700/600 en Isetta).

Motore: Per smontaggio spinotto stantuffo. (Anche adoperabile per BMW 700/600 e Isetta).

Motor: Para desmontar el perno del pistón. (Sirve incluso para BMW 700/600 e Isetta).

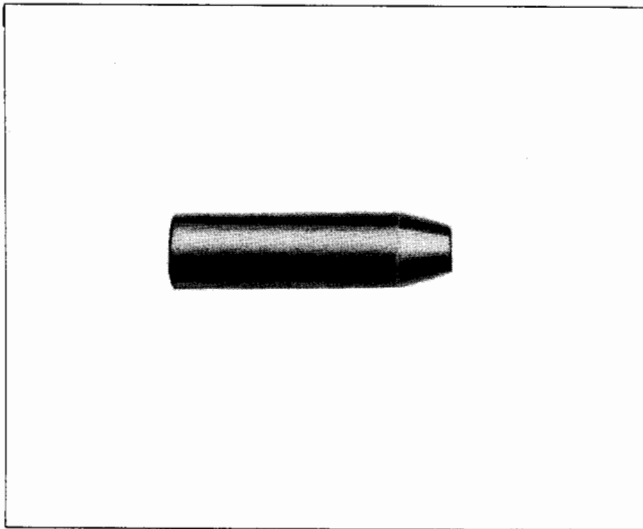

## Hülse

Sleeve  
Douille  
Hylsa  
Huls  
Boccola  
Casquillo

Kg: 0,029

**Engine:** For installation of the timing chain cover. (Usable for R27 only).

**Moteur:** Pour monter le couvercle de distribution. (Seulement utilisable pour R27).

**Motor:** För montering av kedjelocket. (Endast R27).

**Motor:** Zum Montieren des Kettenkastendeckels. (Verwendbar nur für R 27)

**Motor:** Voor het monteren van het kettingkastdeksel. (Slechts te gebruiken voor R27).

**Motor:** Per montaggio coperchio di distribuzione. (Soltanto adoperabile per R27)

**Motor:** Para montar la tapa de distribución, (Únicamente utilizable para R 27).

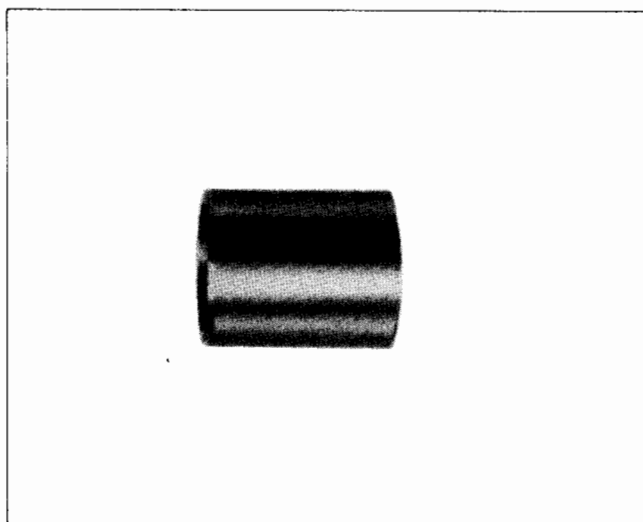

## Führungsbüchse

Pilot bushing  
Douille de guidage  
Styrbussning  
Geleidebus  
Boccola di guida  
Casquillo-guía

Kg: 0,040

**Engine:** For installation of the timing gear onto the crankshaft. (Usable for R50, R50S, R60, R69S) (on R50 commencing with frame No. 630001) (on R60 commencing with frame No. 622001)

**Moteur:** Pour engager le pignon de distribution sur le vilebrequin. (Utilisable pour R50, R50S, R60, R69S) (sur R50 à partir du No. de cadre 630001) (sur R60 à partir du No. de cadre 622001)

**Motor:** För montering av kugghjulet på vevaxeln. (För R50/R50S/R60/R69S) (R 50 fr.o.m. chassinummer 630001) (R 60 fr.o.m. chassinummer 622001)

**Motor:** Zum Aufschieben des Zahnrades auf die Kurbelwelle. (Verwendbar für R50/R50S/R60/R69S) (bei R50 ab Fahrgestell Nr. 630001) (bei R60 ab Fahrgestell Nr. 622001)

**Motor:** Voor het op de krukas schuiven van het tandwiel. (Te gebruiken voor R50/R50S/R60/R69S) (Voor R50 vanaf frame nr 630001) (Voor R60 vanaf frame nr 622001)

**Motor:** Per montaggio ingranaggio di distribuzione sull'albero a gomiti. (Adoperabile per R50, R50S, R60, R69S) (sulle R50 a partire del N. de telaio 630001) (sulle R60 a partire del N. de telaio 622001)

**Motor:** Para montar el engranaje de distribución en el cigüeñal. (Utilizable para R50, R50S, R60, R69S) (en las R50 a partir del N.º de bastidor 630001) (en las R60 a partir del N.º de bastidor 622001)

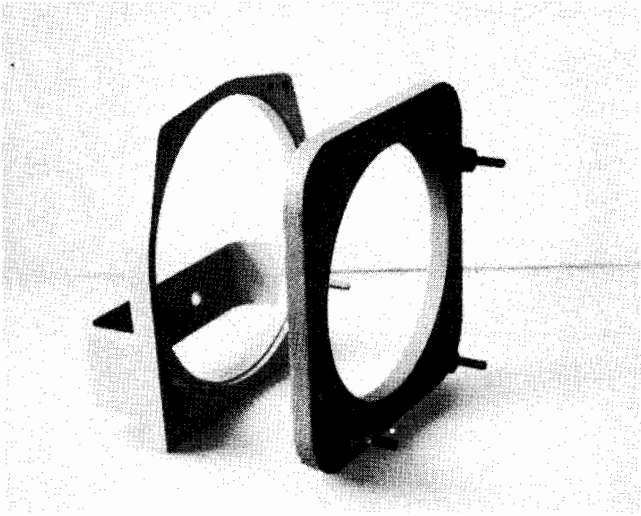

**Transmission:** For sustainment of transmission during dismantling and reassembly. (Also usable for Isetta).

**Boîte à vitesses:** Pour soutenir la boîte à vitesses lors du démontage et montage. (Aussi utilisable pour Isetta).

**Växellåda:** För fastställning av växellådan vid de- och montering. (Även för Isetta).

Aufnahmeplatte (zu Montagebock 6000).

Adapter plate (to be mounted on work stand 6000).

Plaque d'appui (à appliquer au chevalet 6000).

Fästplatta till monteringsbock 6000.

Klemplaat voor montagesteun 6000.

Piastra d'appoggio (da applicare al cavaletto 6000).

Placa de apoyo (utilizable con el caballete 6000).

Kg: 7,660

**Getriebe:** Zur Aufnahme des Getriebes beim Demontieren u. Montieren. (Verwendbar auch für Isetta).

**Versnellingsbak:** Voor het vastklemmen van de versnellingsbak bij de- en montage. (Tevens te gebruiken voor Isetta).

**Cambio:** Per sostegno scatola di velocità durante il smontaggio e rimontaggio. (Anche adoperabile per Isetta).

**Cambio:** Para sostener la caja de cambio durante el desmontaje y ensamble (Sirve incluso para Isetta).

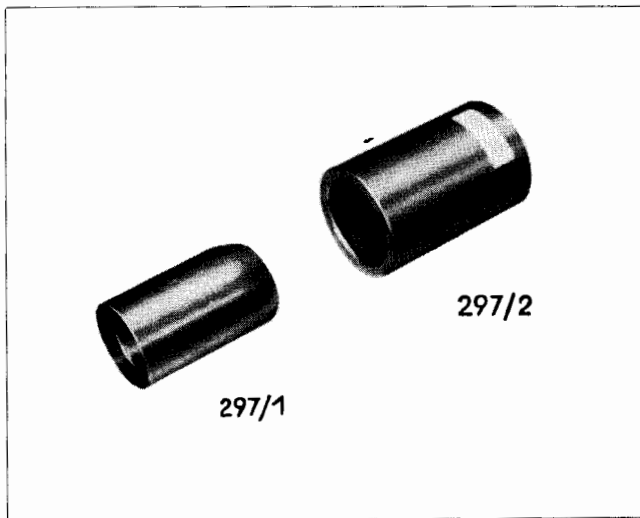

Montagebüchsen

Drift bushings

Douilles de montage

Monteringsbussningar

Montagebussen

Boccole di montaggio

Casquillos de montaje

Kg: 0,300

**Getriebe:** Zum Einsetzen des Radialdichtringes von der Getriebeantriebswelle. (Verwendbar für R24, R25, R26, R27, R50, R60).

**Versnellingsbak:** Voor het monteren van de afdichtring van de hoofdas (versnellingsbak) (Te gebruiken voor R24, R25, R26, R27, R50, R60).

**Cambio:** Per montaggio anello di tenuta dell'albero primario della scatola di velocità. (Adoperabile per R24, R25, R26, R27, R50, R60).

**Cambio:** Para introducir el anillo de retén del eje primario de la caja de cambio. (Utilizable para R24, R25, R26, R27, R50, R60).

**Transmission:** To install the oil seal of the transmission primary shaft. (Usable for R24, R25, R26, R27, R50, R60).

**Boîte à vitesses:** Pour introduire le joint spi de l'arbre primaire de la boîte à vitesses. (Utilisable pour R24, R25, R26, R27, R50, R60).

**Växellåda:** För montering av tätningssringen från ingående axeln. (För R 24, R 25, R26, R27, R50, R60)

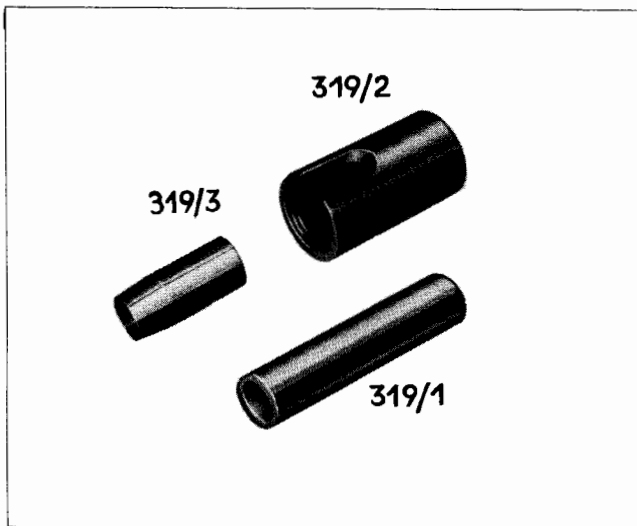

## Montagevorrichtung

Installing tools  
Outils de montage  
Monteringsverktyg  
Montagegereedschap  
Attrezzi di montaggio  
Utiles de montage

Kg: 0,750

**Transmission:** For installation of the snap ring onto the primary shaft. (Usable for R24, R25, R26, R27, R50, R60, R69).

**Boîte à vitesses:** Pour monter le jonc d'arrêt sur l'arbre primaire. (Utilisable pour R24, R25, R26, R27, R50, R60, R69)

**Växellåda:** För montering av säkringsringen å ingående axeln. (För R24, R25, R26, R27, R50, R60, R69).

**Getriebe:** Zum Montieren des Sicherungsringes auf der Antriebswelle. (Verwendbar für R24, R25, R26, R27, R50, R60, R69).

**Versnellingsbak:** Voor het monteren van de borgring op de hoofdas. (Te gebruiken voor R24, R25, R26, R27, R50, R60, R69).

**Cambio:** Per montaggio anello di sicurezza sull'albero primario. (Adoperabile per R24, R25, R26, R27, R50, R60, R69).

**Cambio:** Para montar el anillo de seguridad en el eje primario. (Utilizable para R24, R25, R26, R27, R50, R60, R69).

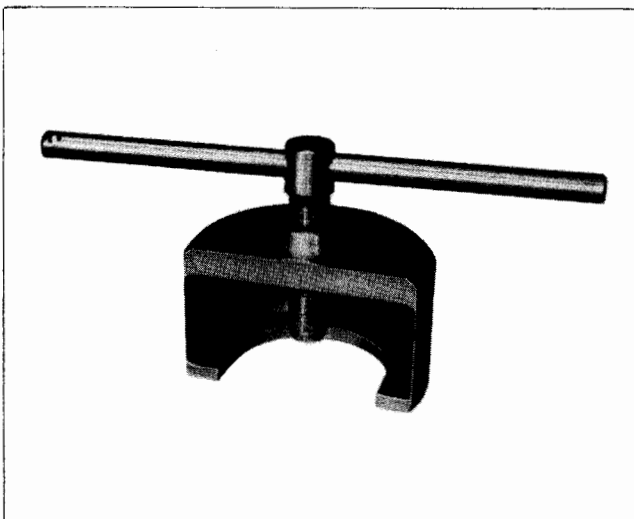

## Abziehvorrichtung

Puller  
Extracteur  
Avdragare  
Trekgereedschap  
Estrattore  
Extractor

Kg: 1,700

**Transmission:** For removal of drive shaft coupling flange from transmission. (Usable for R24, R25, R25/3, R26, R27, R51/2, R51/3, R67, R68).

**Boîte à vitesses:** Pour extraire la joue de sortie de la boîte à vitesses. (Utilisable pour R24, R25, R25/3, R26, R27, R51/2, R51/3, R67, R68).

**Växellåda:** För demontering av drivflänsen från växellådan. (För R24, R25, R25/3, R26, R27, R51/2, R51/3, R67, R68).

**Getriebe:** Zum Abziehen des Antriebflansches vom Getriebe. (Verwendbar für R24, R25, R25/3, R26, R27, R51/2, R51/3, R67, R68).

**Versnellingsbak:** Voor het verwijderen van de aandrijfflens van de versnellingsbak. (Te gebruiken voor R24, R25, R25/3, R26, R27, R51/2, R51/3, R67, R68).

**Cambio:** Per smontaggio flangia d'accoppiamento sull'estremità della scatola di velocità (Adoperabile per R24, R25, R25/3, R26, R27, R51/2, R51/3, R67, R68).

**Cambio:** Para desmontar la brida de arrastre en la salida de la caja de cambio. (Utilizable para R24, R25, R25/3, R26, R27, R51/2, R51/3, R67, R68).

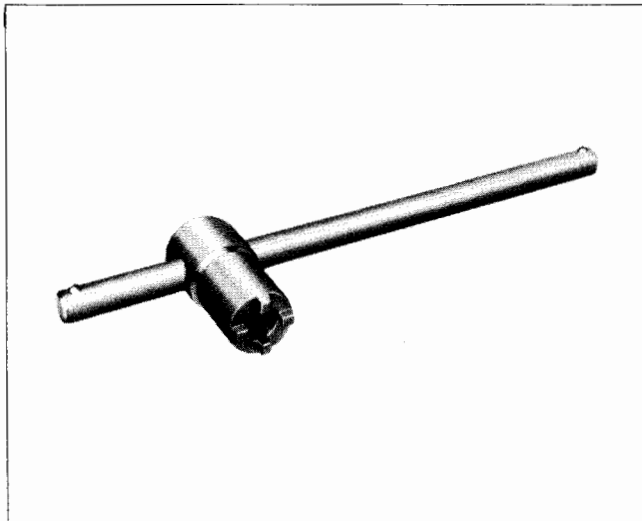

## Nutschlüssel

Notched wrench  
Clef à crans  
Tappnyckel  
Sleufsleutel  
Chiave a denti  
Llave de espigas

Kg: 0,650

**Transmission:** For loosening of grooved nut of transmission output shaft in conjunction with fixture 494/1.

**Boîte à vitesses:** Pour desserrer l'écrou rainuré de l'arbre de sortie de la boîte à vitesses en conjonction avec le dispositif de blocage 494/1.

**Växellåda:** För lossning av muttern å utgående axeln i samband med mothåll 494/1.

**Getriebe:** Zum Lösen der Nutmutter von Getriebeabtriebswelle in Verbindung mit Haltevorrichtung 494/1.

**Versnellingsbak:** Voor het losdraaien van de sleufmoer op de hoofdas, tezamen met fixeergereedschap 494/1.

**Cambio:** Per disserraggio dado scanalato dell'albero secondario della scatola di velocità in congiunzione con il dispositivo di ritegno 494/1.

**Cambio:** Para aflojar la tuerca acanalada del eje secundario de la caja de cambio en conjunción con el sujetador 494/1.

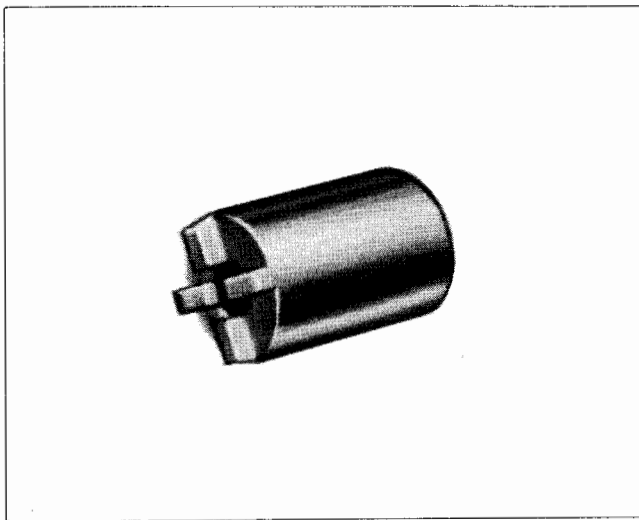

## Schlusseinsatz

Socket spanner bit  
Tête de clef  
Nyckelinsats  
Hulpstuk voor sleutel  
Testa chiave  
Pieza suplementaria

Kg: 0,140

**Transmission:** To use with torque wrench (12 to 15 mkg) for tightening of grooved nut of transmission output shaft.

**Boîte à vitesses:** Supplément à employer avec clef dynamométrique (12 à 15 mkg) pour serrer l'écrou rainuré de l'arbre de sortie.

**Växellåda:** Insats till vridmomentnyckel (12 - 15 mkg) för åtdragning av muttern å utgående axeln.

**Getriebe:** Einsatz zum Drehmomentschlüssel (12-15 mkg), zum Anziehen der Nutmutter von Getriebeabtriebswelle.

**Versnellingsbak:** Hulpstuk voor momentsleutel (12 - 15 mkg) voor het vastzetten van de sleufmoer op de hoofdas.

**Cambio:** Suplemento da usare con chiave dinamometrica (12 a 15 mkg) per serraggio dado scanalato dell'albero secondario.

**Cambio:** Suplemento utilizable con la llave dinamométrica (12 a 15 mkg) para apretar la tuerca acanalada del eje secundario.

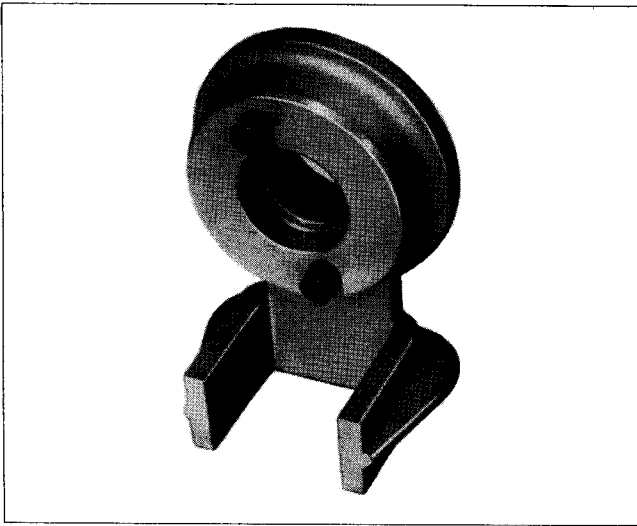

## Haltevorrichtung

Holding fixture  
Dispositif d'arrêt  
Mothäll  
Fixeergereedschap  
Attrezzo di ritegno  
Util de sujeción

Kg: 1,150

**Transmission:** For locking of drive shaft coupling flange when loosening and tightening the grooved nut in conjunction with wrenches nr. 494/2a and 494/3. (Usable for R50, R60, R69).

**Boîte à vitesses:** Pour arrêter la joue de l'arbre de sortie lors du desserrage et serrage de l'écrou rainuré en conjonction avec clefs No 494/2a et 494/3. (Utilisable pour R50, R60, R69)

**Växellåda:** För arretering av medbringarfånsen vid lossning resp. ådrigning av muttern i samband med nyckel nr. 494/2a och 494/3. (För R50, R60, R69)

**Getriebe:** Zum Arretieren des Mitnehmerflansches beim Lösen u. Anziehen der Nutmutter in Verbindung mit Schlüssel Nr. 494/2a u. 494/3. (Verwendbar für R50, R60, R69).

**Versnellingsbak:** Voor het tegenhouden van de aandrijfflens bij het losdraaien van de sleufmoer, tezamen met de sleutel Nr. 494/2a en 494/3. (Te gebruiken voor R50, R60, R69)

**Cambio:** Per ritengo flangia d'accoppiamento sull'estremità dell'albero secondario durante il disserraggio et serraggio del dado scanalato in congiunzione con chiavi N. 494/2a e 494/3. (Adoperabile per R50, R60, R69)

**Cambio:** Para sujetar la brida de arrastre en el extremo del eje secundario al aflojar y apretar la tuerca acanalada en conjunción con llaves N° 494/2a y 494/3. (Utilizable para R50, R60, R69).

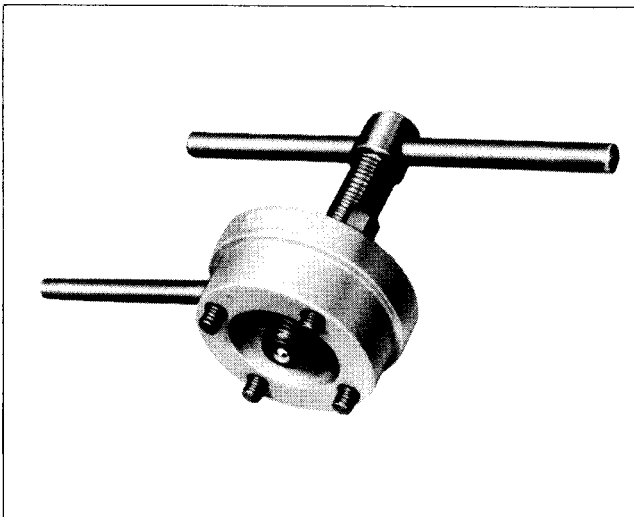

## Abziehvorrichtung

Puller  
Extracteur  
Avdragare  
Trekgereedschap  
Estrattore  
Extractor

Kg: 1,650

**Transmission:** For withdrawal of drive shaft coupling flange from transmission. (Usable for R50, R60, R69)

**Boîte à vitesses:** Pour extraire de la boîte à vitesses la joue de l'arbre de sortie. (Utilisable pour R50, R60, R69)

**Växellåda:** För demontering av medringaren från växellådan. (För R50, R60, R69)

**Getriebe:** Zum Abziehen des Mitnehmerflansches vom Getriebe. (Verwendbar für R50, R60, R69).

**Versnellingsbak:** Voor het lostrekken van de aandrijfflens van de versnellingsbak. (Te gebruiken voor R50, R60, R69)

**Cambio:** Per smontaggio flangia d'accoppiamento sull'estremità dell'albero secondario.

**Cambio:** Para extraer de la caja de cambio la brida de arrastre en el extremo del eje secundario. (Utilizable para R50, R60, R69).

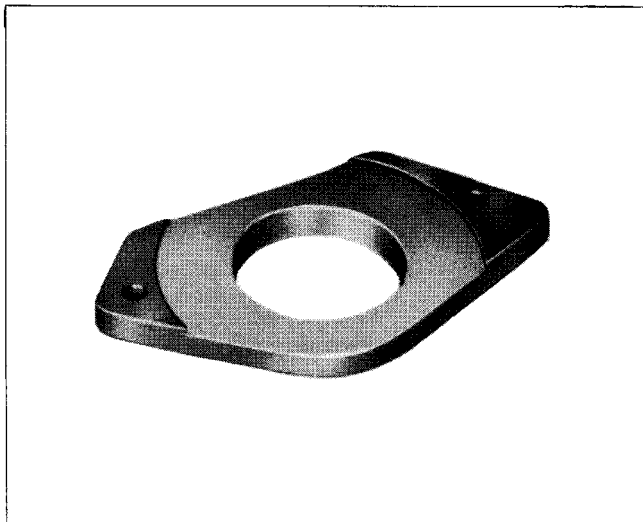

## Einstellvorrichtung

Setting tool  
Dispositif de réglage  
Styrverktøy  
Afstelgereedschap  
Attrezzo di registrazione  
Util de ajuste

Kg: 0,350

**Transmission:** For sustainment of primary shaft when adjusting the selector forks. (Usable for R24, R25, R25/3, R26, R27, R50, R60, R69).

**Boîte à vitesses:** Pour soutenir l'arbre primaire lors du réglage des fourchettes de commande des vitesses. (Utilisable pour R24, R25, R25/3, R26, R27, R50, R60, R69)

**Växellåda:** För styrning av ingående axeln vid justering av växelförarna. (För R24, R25, R25/3, R26, R27, R50, R60, R69)

**Getriebe:** Zum Führen der Antriebswelle beim Einstellen der Schaltgabeln. (Verwendbar für R24, R25, R25/3, R26, R27, R50, R60, R69)

**Versnellingsbak:** Voor geleiding van de hoofdas bij het afstellen van de schakelvorken. (Te gebruiken voor R24, R25, R25/3, R26, R27, R50, R60, R69)

**Cambio:** Per sostegno albero primario durante la registrazione delle forcelle spostamente marce. (Adoperabile per R24, R25/R25/3, R26, R27, R50, R60, R69)

**Cambio:** Para sostener el eje primario al ajustar las horquillas mando marchas. (Utilizable para R24, R25, R25/3, R26, R27, R50, R60, R69).

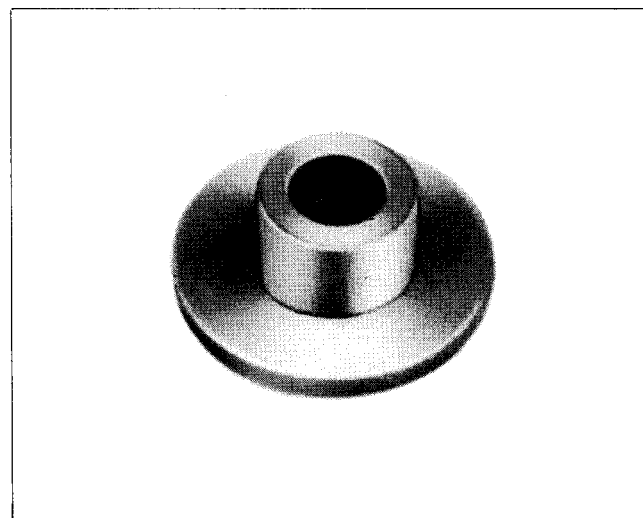

## Meßbüchse

Measuring bushing  
Douille de mesure  
Mätbusning  
Kaliberbus  
Boccola di registrazione  
Casquillo de medición

Kg: 0,080

**Transmission:** To check the end float of transmission primary shaft. (Usable for R24, R25, R25/3, R26, R27, R50, R50S, R60, R69S).

**Boîte à vitesses:** Pour contrôler le jeu axial de l'arbre primaire. (Utilisable pour R24, R25, R25/3, R26, R27, R50, R50S, R60, R69S)

**Växellåda:** För mätning av axialspelet à ingående axeln. (För R24, R25, R25/3, R26, R27, R50, R50S, R60, R69S)

**Getriebe:** Zum Messen des Axialspieles der Antriebswelle (Getriebe). (Verwendbar für R24, R25, R25/3, R26, R27, R50, R50S, R60, R69S)

**Versnellingsbak:** Voor het meten van de lengtespeling van de hoofdas (versnellingsbak). (Te gebruiken voor R24, R25, R25/3, R26, R27, R50, R50S, R60, R69S)

**Cambio:** Per registrazione giuoco assiale dell'albero primaria. (Adoperabile per R24, R25, R25/3, R26, R27, R50, R50S, R60, R69S)

**Cambio:** Para comprobar el juego axial del eje primario. (Utilizable para R24, R25, R25/3, R26, R27, R50, R50S, R60, R69S)

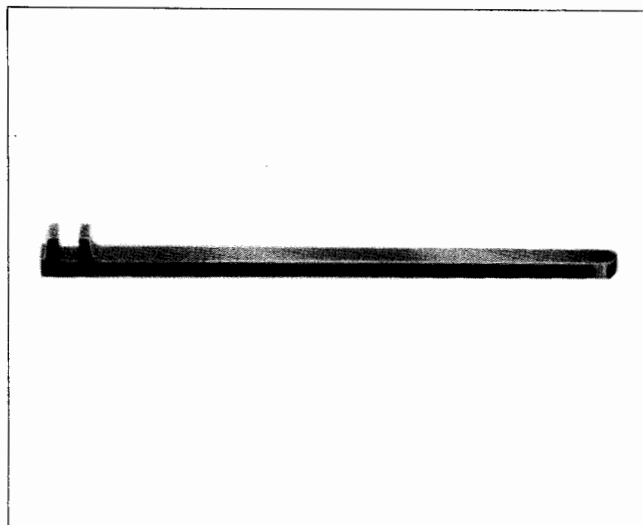

Sprenggabel

Fork lever  
 Levier à fourche  
 Inställningsverktyg  
 Montagevork  
 Leva a forcella  
 Palanca de horquilla

Kg: 0,290

Transmission: For adjustment of selector forks.

Boîte à vitesses: Pour dresser les fourchettes de commande.

Växellåda: För inställning av växelförarna.

Getriebe: Zum Einstellen der Schaltgabeln.

Versnellingsbak: Voor het afstellen van de schakelvorken.

Cambio: Per radrizzare le forcelle spostamento marce.

Cambio: Para enderezar las horquillas mando marchas.

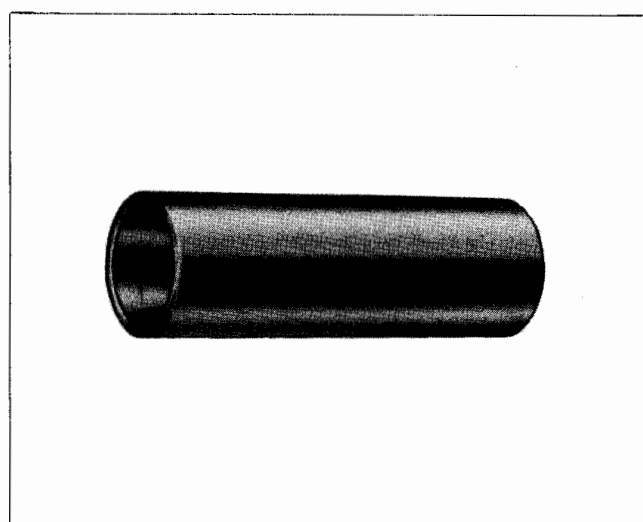

Schlagbuchse

Drift bushing  
 Chassoir  
 Monteringsbussning  
 Slagbus  
 Battitoio  
 Botador

Kg: 0,640

Transmission: For installation of primary shaft.

Boîte à vitesses: Pour monter l'arbre primaire.

Växellåda: För insättning av ingående axeln.

Getriebe: Zum Einsetzen der Antriebswelle (Getriebe).

Versnellingsbak: Voor het inbouwen van de hoofdas (versnellingsbak)

Cambio: Per montaggio albero primario.

Cambio: Para montar el eje primario.

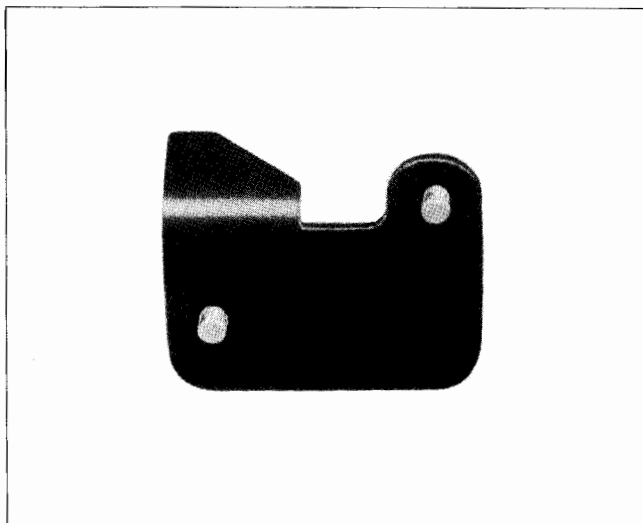

## Lehre

Gauge  
Jauge  
Inställningsmall  
Kaliber  
Calibro  
Calibre

Kg: 0,075

Transmission: For adjustment of neutral indicator contact spring.  
(Usable for R25/2, R25/3, R26, R27)

Boîte à vitesses: Pour régler le contact de témoin de point-mort.  
(Utilisable pour R25/2, R25/3, R26, R27)

Växellåda: För inställning av tomgångskontakt fjädern. (För R25/2, R25/3, R26, R27).

Getriebe: Zum Einstellen der Leerlaufkontaktfeder. (Verwendbar für R25/2, R25/3, R26, R27)

Versnellingsbak: Voor het afstellen van de schakelveer voor de neutrale stand. (Te gebruiken voor R25/2, R25/3, R26, R27)

Cambio: Per registrazione contatto indicatore posizione punto morto. (Adoperabile per R25/2, R25/3, R26, R27)

Cambio: Para ajustar el muelle indicador del neutro (posición punto muerto). (Utilizable para R25/2, R25/3, R26, R27)

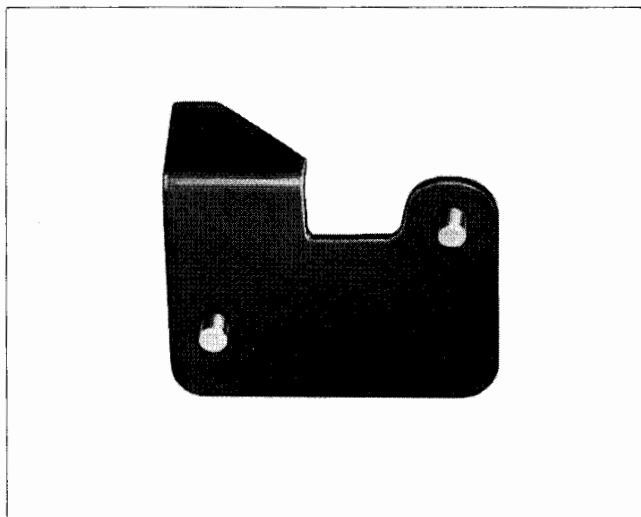

## Lehre

Gauge  
Jauge  
Inställningsmall  
Kaliber  
Calibro  
Calibre

Kg: 0,080

Transmission: For adjustment of neutral indicator contact spring.  
(Usable for R50, R50S, R60, R69, R69S)

Boîte à vitesses: Pour régler le contact de témoin de point-mort.  
(Utilisable pour R50, R50S, R60, R69, R69S)

Växellåda: För inställning av tomgångskontakt fjädern. (För R50, R50S, R60, R69, R69S).

Getriebe: Zum Einstellen der Leerlaufkontaktfeder. (Verwendbar für R50, R50S, R60, R69, R69S)

Versnellingsbak: Voor het afstellen van de schakelveer voor de neutrale stand. (Te gebruiken voor R50, R50S, R60, R69, R69S)

Cambio: Per registrazione contatto indicatore posizione punto morto. (Adoperabile per R50, R50S, R60, R69, R69S )

Cambio: Para ajustar el muelle indicador del neutro. (Posición punto muerto). (Utilizable para R50, R50S, R60, R69, R69S)



## Montagebüchse

Installing bushing  
 Douille de montage  
 Monteringsbussning  
 Montagebus  
 Boccia di montaggio  
 Casquillo de montaje

Kg: 0,050

**Final drive:** For protection of oil seal during installation and removal of the ring gear (crown wheel). (Usable for R25, R26, R27)

**Transmission arrière:** Pour protéger le joint spi lors du montage et démontage de la grande couronne du couple conique. (Utilisable pour R25, R26, R27)

**Kardan:** Som skydd för tätningssringen vid de- och montering av kronhjulet. (För R25, R26, R27)

**Hinterradantrieb:** Zum Schutz des Dichtringes beim Ein- u. Ausbau des Tellerrades. (Verwendbar für R25, R26, R27)

**Achterwielaandrijving:** Voor het beschermen van de afdichtring bij uit- en inbouwen van het kronn wiel. (Te gebruiken voor R25, R26, R27)

**Cardano:** Per protezione anello di tenuta durante il montaggio e smontaggio della corona conica. (Adoperabile per R25, R26, R27)

**Transmisión de la rueda trasero:** Para proteger el anillo de retén al montar y desmontar la corona del grupo cónico. (Utilizable para R25, R26, R27)

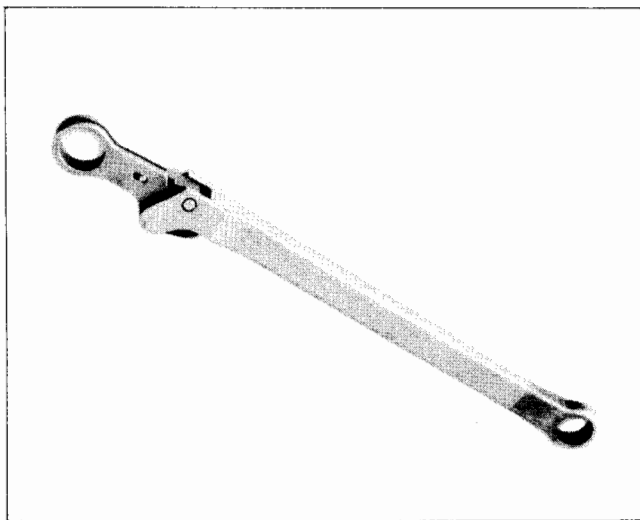

## Kerbverzahnschlüssel

Notched range  
 Clef polygonale  
 Tappnyckel  
 Vertande sleutel  
 Chiave poligonale  
 Llave estrella

Kg: 0,200

**Final drive:** For loosening and tightening of drive pinion nut. (Usable for R25, R26, R27, BMW 600)

**Transmission arrière:** Pour desserrer et serrer l'écrou du pignon d'attaque. (Utilisable pour R25, R26, R27, BMW 600)

**Kardan:** För de- och montering av muttern från pinjongen. (För R25, R26, R27, BMW 600)

**Hinterradantrieb:** Zum Lösen u. Anziehen der Mutter vom Antriebsritzel. (Verwendbar für R25, R26, R27, BMW 600)

**Achterwielaandrijving:** Voor het losdraaien en vastzetten van de pignomoer. (Te gebruiken voor R25, R26, R27, BMW 600)

**Cardano:** Per disseraggio e serraggio dado sul pignone conico. (Adoperabile per R25, R26, R27, BMW 600)

**Transmisión de la rueda trasero:** Para aflojar y apretar la tuerca del piñón de ataque. (Utilizable para R25, R26, R27, BMW 600)

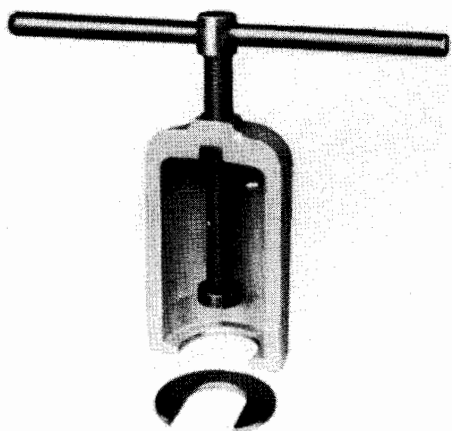

## Abziehvorrichtung

Puller  
Extracteur  
Avdragare  
Trekgereedschap  
Estrattore  
Extractor

Kg: 1,450

Hinterrad-Antrieb: Zum Abziehen der Kupplungsglocke von der Kardanwelle. (Verwendbar für R50, R50S, R60, R69S)

Achterwielaandrijving: Voor het van de cardanas trekken van het koppelingshuis. (Te gebruiken voor R50, R50S, R60, R69S)

Cardano: Per estrarre dall'albero cardanico la campana d'accoppiamento. (Adoperabile per R50, R50S, R60, R69S)

Transmisión de la rueda trasera: Para extraer del eje cardán la campana de arrastre. (Utilizable para R50, R50S, R60, R69S)

Final drive: For withdrawal of the bell-shaped coupling piece from rear wheel drive shaft. (Usable for R50, R50S, R60, R69S)

Transmission arrière: Pour extraire de l'arbre à cardan la cloche d'accouplement. (Utilisable pour R50, R50S, R60, R69S)

Kardan: För demontering av kopplingskåpan från kardanaxeln. (För R50, R50S, R60, R69S)

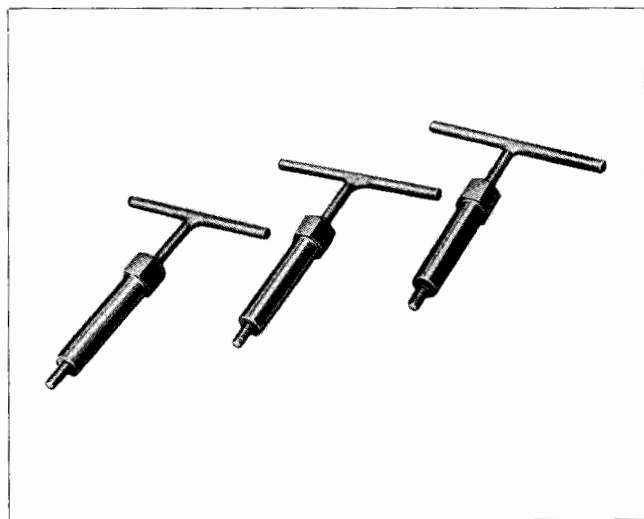

## Abdrückschrauben

Compressor screws  
Vis de compression  
Demonteringsbult  
Drukbout  
Viti di compressione  
Tornillos de presión

Kg: 0,370

Hinterrad-Antrieb: Zum Abdrücken des Deckels von Hinterradantrieb. (Verwendbar für R50, R60, R69)

Achterwielaandrijving: Voor het losdrukken van het aandrijfhuiskapdeksel. (Te gebruiken voor R50, R60, R69)

Cardano: Per smontaggio coperchio carter cardano. (Adoperabile per R50, R60, R69)

Transmisión de la rueda trasera: Para desmontar la tapa de la caja del grupo cónico. (Utilizable para R50, R60, R69)

Final drive: To separate the cover plate from the bevel gear housing. (Usable for R50, R60, R69)

Transmission arrière: Pour déchasser le couvercle du boîtier de couple arrière. (Utilisable pour R50, R60, R69)

Kardan: För demontering av bakhjulsdrivningens lock. (För R50, R60, R69)

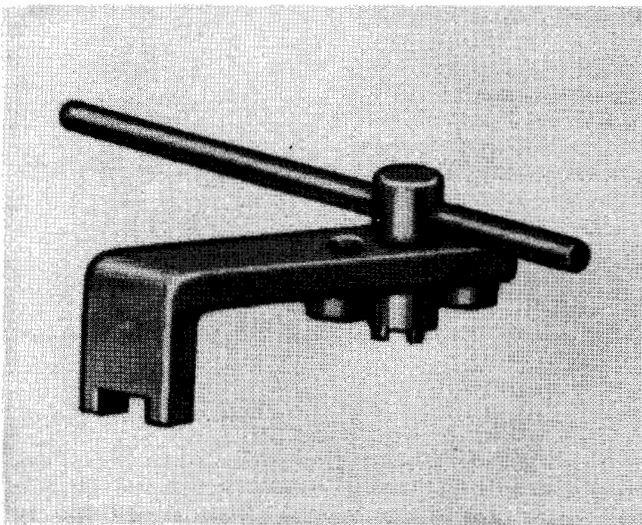

## Haltevorrichtung

Holding fixture  
Dispositif d'arrêt  
Mothåll  
Fixeergereedschap  
Attrezzo di ritegno  
Util de sujeción

Kg: 1,110

**Final drive:** For retainment of rear wheel drive shaft when unscrewing the threaded piece from its rear end. (Usable for R26, R27)

**Transmission arrière:** Pour bloquer l'arbre à cardan lors du dévissage de la pièce filetée sur son extrémité arrière. (Utilisable pour R26, R27)

**Kardan:** Mothåll vid demontering av gängorna från bakre kardan-axeländan. (För R26, R27)

**Hinterrad-Antrieb:** Zum Gegenhalten beim Abschrauben des Gewindes vom hinteren Kardanwellenende. (Verwendbar für R26, R27)

**Achterwielaandrijving:** Voor het tegenhouden van het cardan-aseinde bij het losdraaien van de schroefdraad. (Te gebruiken voor R 26, R27)

**Cardano:** Per ritegno al albero cardanico nello svitare il pezzo filettato sulla sua estremità posteriore. (Adoperabile per R26, R27)

**Transmisión de la rueda trasera:** Para sujetar el eje cardan al destornillar la pieza roscada en su parte trasera. (Utilizable para R26, R27)

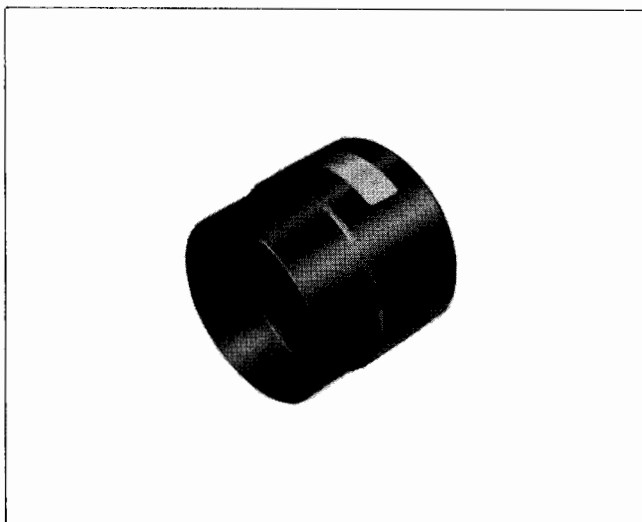

## Montagehülse

Installing sleeve  
Douille de montage  
Monteringshylsa  
Montagehuls  
Boccola de montage  
Casquillo de montaje

Kg: 0,300

**Final drive:** For protection of oil seal when installing the bevel gear housing cover. (Usable for R50, R60, R69)

**Transmission arrière:** Pour protéger le joint spi lors du montage du couvercle de boîtier couple conique. (Utilisable pour R50, R60, R69)

**Kardan:** Skydd för tätningringen vid påmontering av kardanlocket. (För R50, R60, R69)

**Hinterrad-Antrieb:** Zum Schutz des Dichtringes beim Aufsetzen des Kardandeckels. (Verwendbar für R50, R60, R69)

**Achterwielaandrijving:** Voor het beschermen van de oliekeerring bij montage van het aandrijfhuisdeksel. (Te gebruiken voor R50, R60, R69)

**Cardano:** Per protezione dell'anello di tenuta al montaggio del coperchio carter cardano. (Adoperabile per R50, R60, R69)

**Transmisión de la rueda trasera:** Para proteger el anillo de retén al montar la tapa de la caja del grupo cónico. (Utilizable para R50, R60, R69)

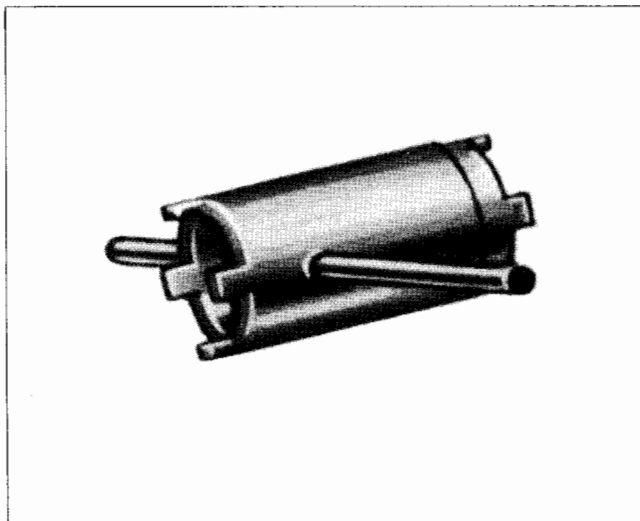

## Doppelnut Schlüssel

Double slotted wrench  
Clef à crans double  
Dubbeltappnyckel  
Dubele sleufsleutel  
Chiave a denti doppia  
Llave de espigas doble

Kg: 1,300

Final drive: To loosen and tighten the threaded ring and cover of drive pinion. (Usable for R26, R27, R60, R69)

Transmission arrière: Pour desserrer et serrer la bague et le couvercle filetés du pignon d'attaque. (Utilisable pour R26, R27, R60, R69)

Kardan: För de- och montering av gängringen och däckeln från pinjongen. (För R26, R27, R60, R69)

Hinterrad-Antrieb: Zum Lösen und Anziehen des Gewindesringes und Gewindedeckels vom Ritzel. (Verwendbar für R26, R27, R60, R69)

Achterwielaandrijving: Voor het losdraaien vastzetten van de ringmoer en het pignondeksel. (Te gebruiken voor R26, R27, R50, R60, R69)

Cardano: Per disserraggio e serraggio anello e coperchio filettati del pignone conico. (Adoperabile per R26, R27, R60, R69)

Transmisión de la rueda trasera: Para aflojar y apretar el aro y la tapa roscados del piñón de ataque. (Utilizable para R26, R27, R60, R69)

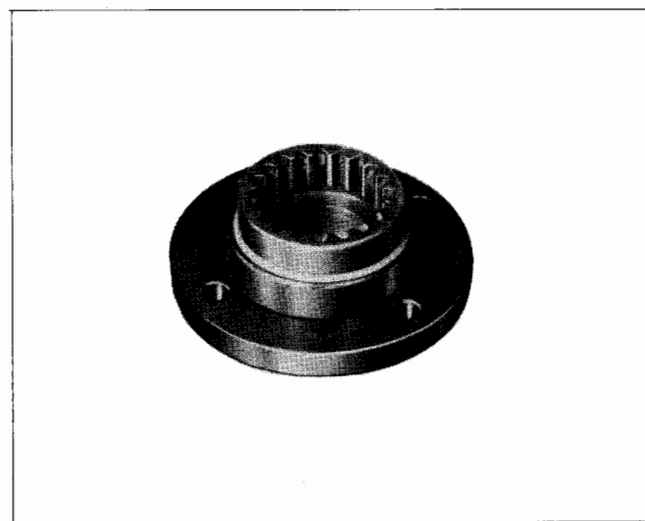

## Haltevorrichtung

Holding fixture  
Dispositif d'arrêt  
Mothäll  
Fixeergereedschap  
Attrezzo di ritegno  
Util de sujeción

Kg: 0,600

Final drive: For retainment of drive pinion when tightening the coupler gear. (Usable for R50, R60, R69)

Transmission arrière: Pour bloquer le pignon d'attaque lors du serrage du pignon d'entraînement. (Utilisable pour R50, R60, R69)

Kardan: Mothäll vid åtdragning av kopplingsnavet. (För R50, R60, R69)

Hinterrad-Antrieb: Zum Gegenhalten beim Anziehen der Kuppelungsnahe. (Verwendbar für R50, R60, R69)

Achterwielaandrijving: Voor het tegenhouden bij het vastzetten van de koppelingsnaaf. (Te gebruiken voor R50, R60, R69)

Cardano: Per ritegno pignone conico al serraggio del ingranaggio d'accoppiamento. (Adoperabile per R50, R60, R69)

Transmisión de la rueda trasera: Para sujetar el piñón de ataque al apretar la rueda dentada de acoplamiento. (Utilizable para R50, R60, R69)

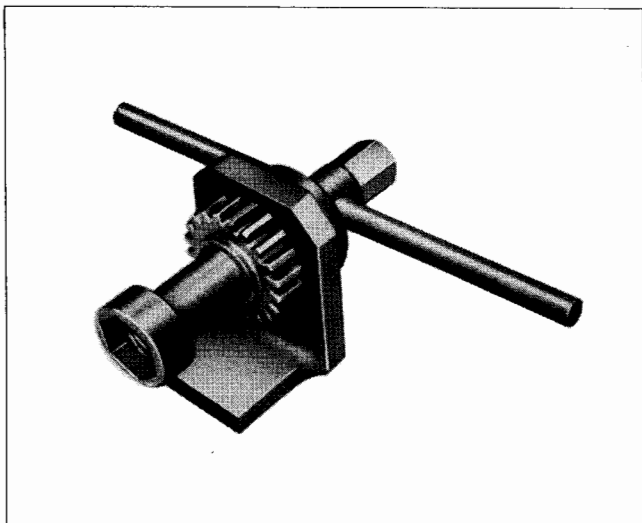

**Final drive:** For tightening of drive line coupler gear. (Usable for R50, R60, R69)

**Transmission arrière:** Pour serrer le pignon d'entraînement de la transmission à cardan (Utilisable pour R50, R60, R69)

**Kardan:** För åtdragning av kardankopplingsnavet. (För R50, R60, R69)

Spezienschlüssel mit Gegenhalter

Special wrench with counterholder  
Clef spéciale avec contre-clef  
Specialnyckel med mothåll  
Speciale sleutel met fixeergereedschap  
Chiave speciale con attrezzo di ritegno  
Llave especial con útil de retención

Kg: 1,0

**Hinterrad-Antrieb:** Zum Festziehen der Kardankupplungsnahe. (Verwendbar für R50, R60, R69)

**Achterwielaandrijving:** Voor het vastzetten van de cardan-koppelingsnaaf. (Te gebruiken voor R50, R60, R69)

**Cardano:** Per serraggio ingranaggio d'accoppiamento della trasmissione cardanica. (Adoperabile per R50, R60, R69)

**Transmisión de la rueda trasera:** Para apretar el engranaje de acoplamiento de la transmisión cardan. (Utilizable para R50, R60, R69)



**Final drive:** For installation of oil seal into the bevel drive housing. (Usable for R50, R60, R69)

**Transmission arrière:** Pour chasser le joint spi dans le boîtier de couple arrière. (Utilisable pour R50, R60, R69)

**Kardan:** För montering av simmerringen å bakhjulsdrivningen. (För R50, R60, R69)

Schlagbüchse

Drift bushing  
Chassoir  
Monteringsbussning  
Slagbus  
Battitoio  
Botador

Kg: 0,800

**Hinterrad-Antrieb:** Zum Einschlagen des Simmerringes am Hinterradantrieb. (Verwendbar für R50, R60, R69)

**Achterwielaandrijving:** Voor het intikken van de oliekeerring voor de achterwielen drijving. (Te gebruiken voor R50, R60, R69)

**Cardano:** Per montaggio anello di tenuta sul carter cardano. (Adoperabile per R50, R60, R69)

**Transmisión de la rueda trasera:** Para montar el anillo de retén en la caja del grupo cónico. (Utilizable para R50, R60, R69)



## Schlagbüchse

Drift bushing  
Chassoir  
Monteringsbussning  
Slagbus  
Battitoio  
Botador

Kg: 0,900

Final drive: For installation of oil seal into bevel drive housing cover. (Usable for R50, R60, R69)

Transmission arrière: Pour monter le joint spi dans le couvercle du boîtier de couple arrière. (Utilisable pour R50, R60, R69)

Kardan: För montering av simmerringen å bakväxelhusets lock. (För R50, R60, R69)

Hinterrad-Antrieb: Zum Einschlagen des Simmerringes am Hinterradgetriebe-Gehäusedeckel. (Verwendbar für R50, R60, R69)

Achterwielaandrijving: Voor het intikken van de oliekeerring in het aandrijfhuisksel. (Te gebruiken voor R50, R60, R69)

Cardano: Per montaggio anello di tenuta sul coperchio del carter cardano. (Adoperabile per R50, R60, R69)

Transmisión de la rueda trasera: Para montar el anillo de retén en la tapa de la caja del grupo cónico. (Utilizable para R50, R60, R69)

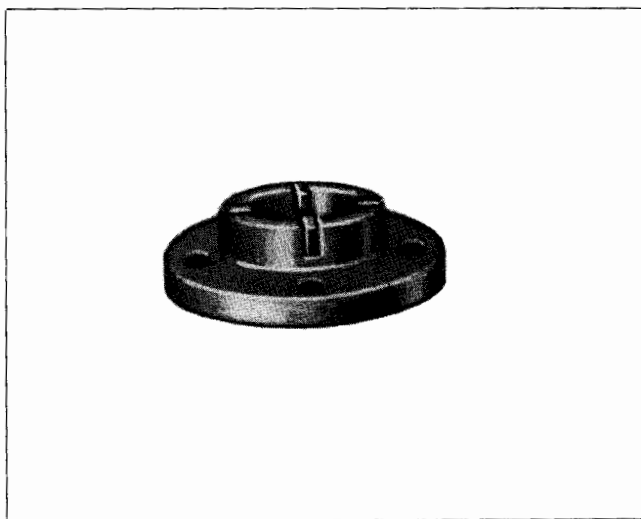

## Haltevorrichtung

Holding fixture  
Dispositif d'arrêt  
Hållare  
Fixeergereedschap  
Atrezzo di ritegno  
Util de sujeción

Kg: 0,300

Final drive: For tightening of drive line coupler gear in conjunction with the notched wrench 296a. (Usable for R26, R27)

Transmission arrière: Pour serrer le pignon d'entraînement de la transmission à cardan en conjonction avec la clef polygonale 296a. (Utilisable pour R26, R27)

Kardan: För åtdragning av kopplingsnavet (bakhjulsdrivning) i samband med tappnyckel 296a. (För R26, R27)

Hinterrad-Antrieb: Zum Festziehen der Kupplungsnahe (Hinterradantrieb) in Verbindung mit Kerbverzahnschlüssel 296 a. (Verwendbar für R26, R27)

Achterwielaandrijving: Voor het vastzetten van de koppelingsnaaf (achterwielaandrijving) tezamen met de vertande sleutel 296a. (Te gebruiken voor R26, R27)

Cardano: Per serraggio ingranaggio d'accoppiamento della trasmissione cardanica, in congiunzione con la chiave poligonale 296a. (Adoperabile per R26, R27)

Transmisión de la rueda trasera: Para apretar el engranaje de acoplamiento de la transmisión cárdan en conjunción con la llave estrella 296a. (Utilizable para R26, R27)



Schlagdorn

Punch  
Mandrin  
Dorn  
Slagstempel  
Punzone  
Punzón

Kg: 0,880

Hinterrad-Antrieb: Zum Aus- und Einschlagen der Gleitrohre von Hinterradfederung. (Verwendbar für R51/2, R51/3, R67, R67/2, R68)

Final drive: For removal and installation of rear suspension plunger carrier tubes. (Usable for R51/2, R51/3, R67, R67/2, R68)

Transmission AR: Pour déchasser et chasser les tubes de guidage des suspensions arrière. (Utilisable pour R51/2, R51/3, R67, R67/2, R68)

Kardan: För de- och montering av glidrören å bakhjulsfjädring. (För R51/2, R51/3, R67, R67/2, R68)

Achterwielaandrijving: Voor het uit- en intikken van de glijbuisen van de achterwielvering. (Te gebruiken voor R51/2, R51/3, R67, R67/2, R68)

Cardano: Per smontaggio e rimontaggio dei tubi di guida delle sospensioni posteriore. (Adoperabile per R51/2, R51/3, R67, R67/2, R68)

Transmisión de la rueda trasera: Para desmontar y montar los tubos porta muelles de la suspensión trasera. (Utilizable para R51/2, R51/3, R67, R67/2, R68)



Schlagdorn

Punch  
Mandrin  
Dorn  
Slagstempel  
Punzone  
Punzón

Kg: 0,630

Hinterrad-Antrieb: Zum Aus- u. Einschlagen der Gleitrohre von Hinterradfederung. (Verwendbar für R25, R25/2)

Final drive: For removal and installation of rear suspension plunger carrier tubes (Usable for R25, R25/2)

Transmission AR: Pour déchasser et chasser les tubes de guidage des suspensions arrière. (Utilisable pour R25, R25/2)

Kardan: För de- och montering av glidrören för bakhjulsfjädring. (För R25, R25/2).

Achterwielaandrijving: Voor het uit- en intikken van de glijbuisen van de achterwielvering. (Te gebruiken voor R25, R25/2)

Cardano: Per smontaggio e rimontaggio tubi di guida delle sospensioni posteriori. (Adoperabile per R25, R25/2)

Transmisión de la rueda trasera: Para desmontar y montar los tubos porta muelles de la suspensión trasera. (Utilizable para R25, R25/2)

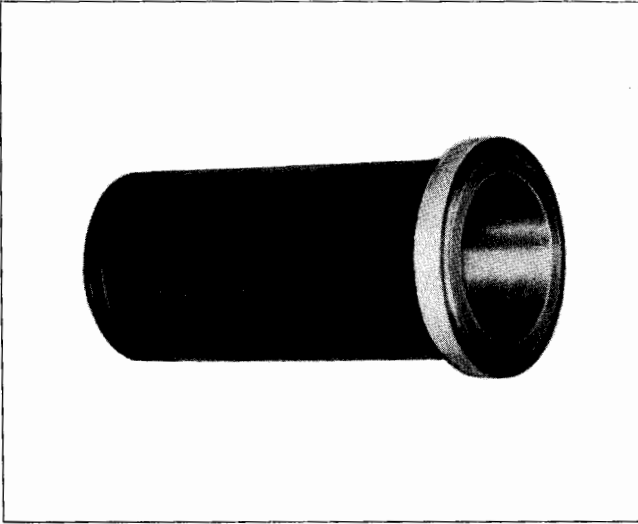

## Schlagdorn

Punch  
Mandrin  
Dorn  
Slagstempel  
Punzone  
Punzón

Kg: 2,050

Final drive: For installation of oil seal into bevel drive housing.  
(Usable for R25, R25/2, R25/3, R26, R27)

Transmission AR: Pour monter le joint spi dans le boîtier de couple arrière. (Utilisable pour R25, R25/2, R25/3, R26, R27)

Kardan: För montering av simmerringen i huset för bakhjulsdrivning. (För R25, R25/2, R25/3, R26, R27)

Hinterrad-Antrieb: Zum Einschlagen des Simmerringes am Hinterradantriebsgehäuse. (Verwendbar für R25, R25/2, R25/3, R26, R27)

Achterwielaandrijving: Voor het intikken van de oliekeerring in het eindaandrijvingshuis. (Te gebruiken voor R25, R25/2, R25/3, R26, R27)

Cardano: Per montaggio anello di tenuta sul carter cardano. (Adoperabile per R25, R25/2, R25/3, R26, R27)

Transmisión de la rueda trasera: Para montar el anillo de retén en la caja del grupo cónico. (Utilizable para R25, R25/2, R25/3, R26, R27)

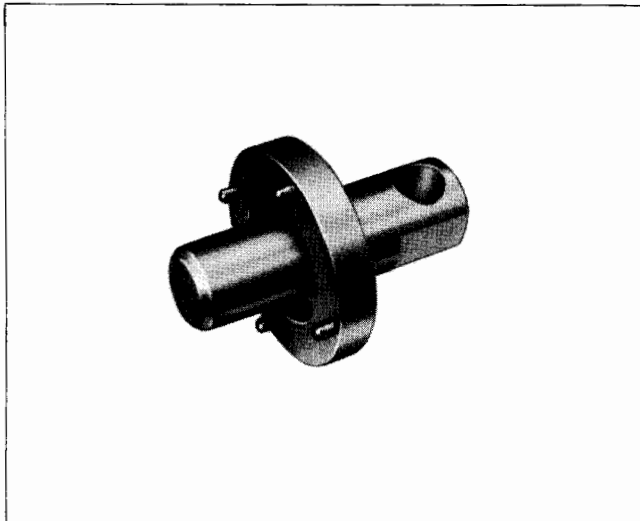

## Zapfenschlüssel

Pin spanner  
Clef à ergots  
Tappnyckel  
Haaksleutel  
Chiave a perni  
Llave de espigas

Kg: 0,300

**Bremsen und Laufräder:** Zum Lösen und Festziehen des Verschlußdeckels von der Radnabe. (Verwendbar für 2-Zyl.-Motorräder).

**Brakes and wheels:** For loosening and tightening of wheel hub dust cover. (Usable for two-cylinder motorcycles).

**Freins et roues:** Pour desserrer et serrer le cache-poussière du moyeu de roue. (Utilisable pour motocyclettes bicylindres)

**Fram och hjul:** För de- och montering av locket för hjulnav. (För 2-cyl.motorcyklar)

**Remmen en wielen:** Voor het losdraaien en vastzetten van het wielnaafdeksel. (Te gebruiken voor 2 cil. motorrijwielen)

**Freni e ruote:** Per disserraggio e serraggio coperchietto mozzo ruota. (Adoperabile per motocicli bicilindrici)

**Frenos y ruedas:** Para aflojar y apretar la tapa obturadora del cubo de la rueda. (Utilizable para motocicletas bicilindricas)

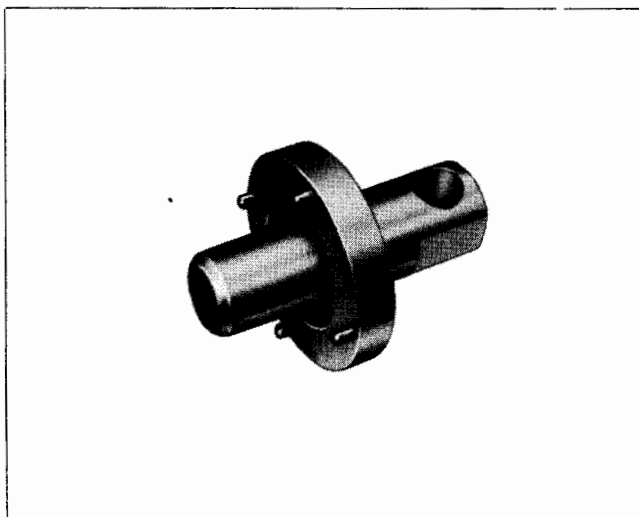

## Zapfenschlüssel

Pin spanner  
Clef à ergots  
Tappnyckel  
Haaksleutel  
Chiave a perni  
Llave de espigas

Kg: 0,250

**Bremsen und Laufräder:** Zum Lösen u. Festziehen des Verschlußdeckels von der Radnabe. (Verwendbar für R24, R25, R25/3, R26, R27)

**Brakes and wheels:** For loosening and tightening of wheel hub dust cover. (Usable for R24, R25/3, R26, R27)

**Freins et roues:** Pour desserrer et serrer le cache-poussière du moyeu de roue. (Utilisable pour R24, R25/3, R26, R27).

**Fram och hjul:** För de- och montering av locket för hjulnav. (För R24, R25, R25/3, R26, R27)

**Remmen en wielen:** Voor het losdraaien en vastzetten van het wielnaafdeksel. (Te gebruiken voor R24, R25, R25/3, R26, R27)

**Freni e ruote:** Per disserraggio e serraggio coperchietto mozzo ruota. (Adoperabile per R24, R25, R25/3, R26, R27)

**Frenos y ruedas:** Para aflojar y apretar la tapa obturadora del cubo de la rueda. (Utilizable para R24, R25, R25/3, R26, R27)

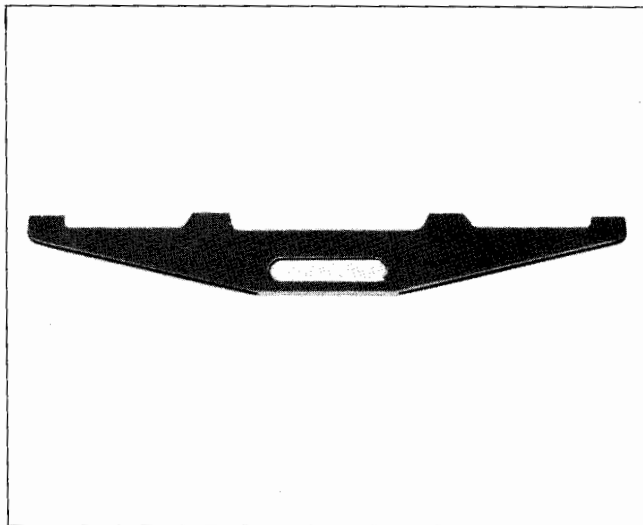

Lehre

Gauge  
Jauge  
Mall  
Kaliber  
Calibro  
Calibre

Kg: 0,770

**Brakes and wheels:** For fitting of spokes into the wheels. (Usable for R50, R50S, R60, R69, R69S) (2,75 C x 18 steelrim)

**Freins et roues:** Pour le rayonnage des roues. (Utilisable pour R50, R50S, R60, R69, R69S) (Jante d'acier 2,75 C x 18)

**Fram och hjul:** För justering av hjulekrar. (För R50, R50S, R60, R69, R69S) (Stålfalg 2,75 C x 18)

**Bremsen u. Laufräder:** Zum Einspeichen der Laufräder. (Verwendbar für R50, R50S, R60, R69, R69S) (Stahlfelge 2,75 C x 18)

**Remmen en wielen:** Voor het rijgen van de spaken van voor- en achterwielen. (Te gebruiken voor R50, R50S, R60, R69, R69S) (Staalvelg 2,75 C x 18)

**Freni e ruote:** Per montaggio raggi delle ruote. (Adoperabile per R50, R50S, R60, R69, R69S) (Cerchio di acciaio 2,75 C x 18)

**Frenos y ruedas:** Para enrayar las ruedas. (Utilizable para R50, R50S, R60, R69, R69S) (Llante de acero 2,75 C x 18)

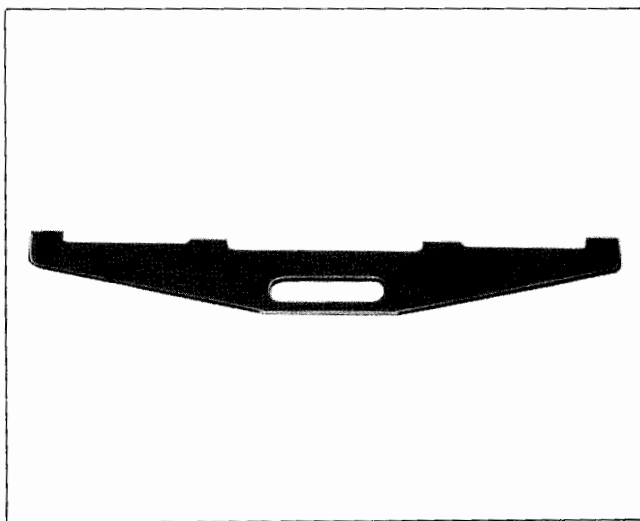

Lehre

Gauge  
Jauge  
Mall  
Kaliber  
Calibro  
Calibre

Kg: 0,820

**Brakes and wheels:** For fitting of spokes into the wheels. (Usable for R50, R50S, R60, R69, R69S) (2,15 B x 18 rim)

**Freins et roues:** Pour le rayonnage des roues. (Utilisable pour R50, R50S, R60, R69, R69S) (Jante 2,15 B x 18)

**Fram och hjul:** För justering av hjulekrar. (För R50, R50S, R60, R69, R69S) (Falg 2,15 B x 18)

**Bremsen und Laufräder:** Zum Einspeichen der Laufräder. (Verwendbar für R50, R50S, R60, R69, R69S) (Felge 2,15 B x 18)

**Remmen en wielen:** Voor het rijgen van de spaken van voor- en achterwielen. (Te gebruiken voor R50, R50S, R60, R69, R69S) (Velg 2,15 B x 18)

**Freni e ruote:** Per montaggio raggi delle ruote. (Adoperabile per R50, R50S, R60, R69, R69S) (Cerchio 2,15 B x 18)

**Frenos y ruedas:** Para enrayar las ruedas. (Utilizable para R50, R50S, R60, R69, R69S) (Llante 2,15 B x 18)

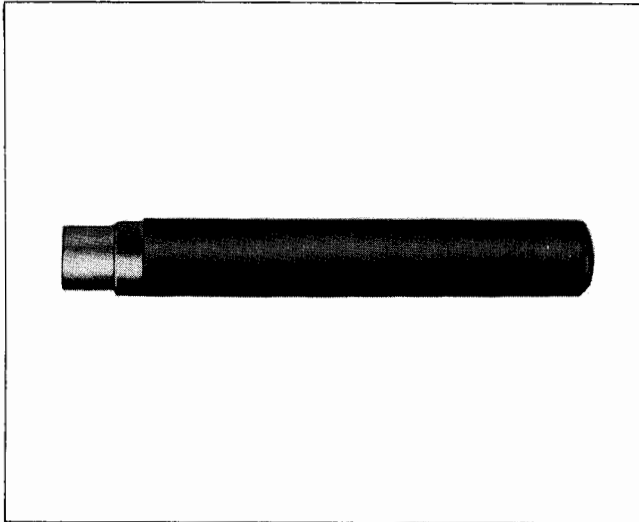

Schlagdorn

Punch  
Mandrin  
Dorn  
Slagstempel  
Punzone  
Punzón

Kg: 0,320

Brakes and wheels: For removal of wheel bearings. (Usable for R26, R27)

Freins et roues: Pour démonter les roulements de roues. (Utilisable pour R26, R27)

Fram och hjul: För demontering av hjullagring. (För R26, R27)

Bremsen und Laufräder: Zum Demontieren der Laufradlagerung. (Verwendbar für R26, R27)

Remmen en wielen: Voor het demonteren van de wiellagering. (Te gebruiken voor R26, R27)

Freni e ruote: Per smontaggio cuscinetti delle ruote. (Adoperabile per R26, R27)

Frenos y ruedas: Para desmontar los cojinetes de las ruedas. (Utilizable para R26, R27)

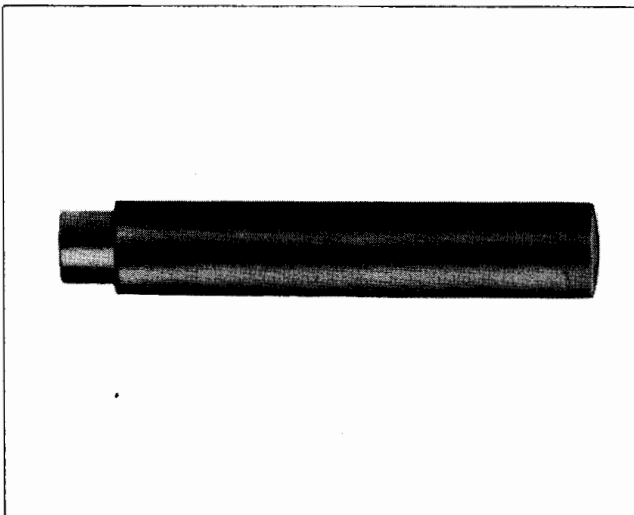

Schlagdorn

Punch  
Mandrin  
Dorn  
Slagstempel  
Punzone  
Punzón

Kg: 0,450

Brakes and wheels: For removal of wheel bearings. (Usable for R50, R50S, R69, R69S)

Freins et roues: Pour démonter les roulements de roues. (Utilisable pour R50, R50S, R69, R69S)

Fram och hjul: För demontering av hjullagring. (För R50, R50S, R69, R69S)

Bremsen u. Laufräder: Zum Demontieren der Laufradlagerung. (Verwendbar für R50, R50S, R69, R69S)

Remmen en wielen: Voor het demonteren van de wiellagering. (Te gebruiken voor R50, R50S, R69, R69S)

Freni e ruote: Per smontaggio cuscinetti delle ruote. (Adoperabile per R50, R50S, R69, R69S)

Frenos y ruedas: Para desmontar los cojinetes de las ruedas. (Utilizable para R50, R50S, R69, R69S)

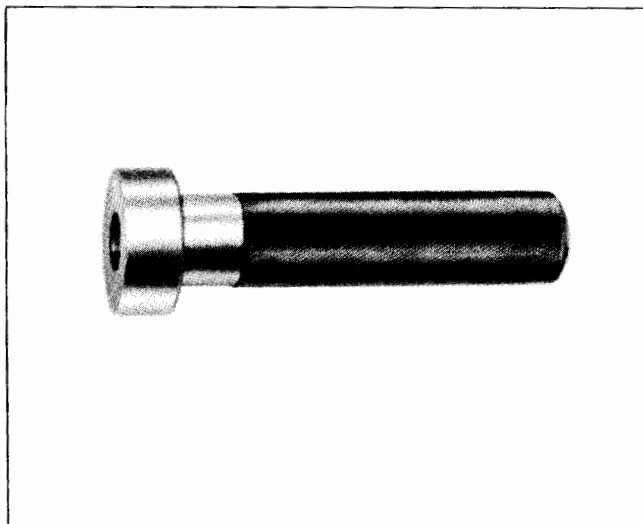

## Montagebüchse

Installing bushing  
 Douille de montage  
 Monteringsbussning  
 Montagebus  
 Boccola di montaggio  
 Casquillo de montaje

Kg: 0,360

Brakes and wheels: For installation of wheel bearings. (Usable for all single-cylinder motorcycles)

Freins et roues: Pour monter les roulements de roues. (Utilisable pour toutes les motocyclettes monocylindres)

Fram och hjul: För montering av hjullagring. (För alla 1-cyl. motorcyklar)

Remmen en wielen: Voor het intikken van de wiellagering. (Te gebruiken voor alle 1 cil. motorijwielen)

Freni e ruote: Per montaggio cuscinetti delle ruote. (Adoperabile per tutti i motocicli monocilindrici)

Frenos y ruedas: Para montar los cojinetes de las ruedas. (Utilizable para todas las motocicletas monocilindricas)

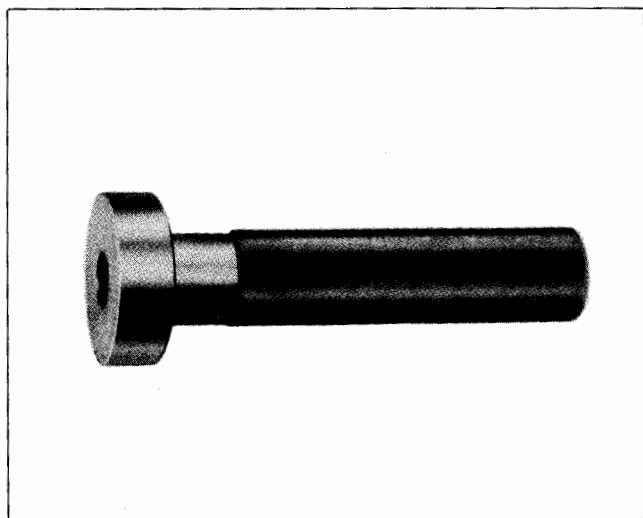

## Montagebüchse

Installing bushing  
 Douille de montage  
 Monteringsbussning  
 Montagebus  
 Boccola di montaggio  
 Casquillo de montaje

Kg: 0,460

Brakes and wheels: For installation of wheel bearings. (Usable for all two-cylinder motorcycles)

Freins et roues: Pour chasser les roulements de roues. (Utilisable pour toutes les motocyclettes bicilindres)

Fram och hjul: För montering av hjullagring. (För alla 2-cyl. motorcyklar)

Brakes u. Laufräder: Zum Einschlagen der Laufradlagerung. (Verwendbar für alle 2 Zyl. Motorräder)

Remmen en wielen: Voor het intikken van de wiellagering. (Te gebruiken voor 2 cil. motorijwielen)

Freni e ruote: Per montaggio cuscinetti delle ruote. (Adoperabile per tutti i motocicli bicilindrici)

Frenos y ruedas: Para montar los cojinetes de las ruedas. (Utilizable para todas las motocicletas bicilindricas)

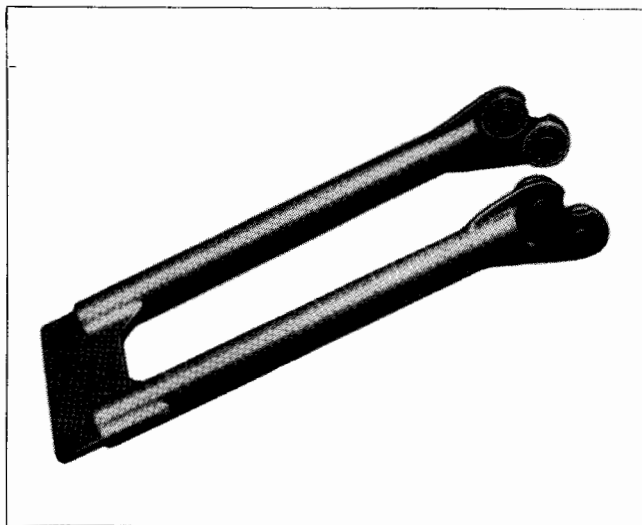

## Vorrichtung

Device  
Dispositif  
Balanseringsanordning  
Gereedschap  
Attrezzo  
Dispositivo

Kg: 2,200

Bremsen und Laufräder: Zum Auswuchten der Räder. (Verwendbar für R50S, R68, R69, R69S)

Remmen en wielen: Voor het uitbalanceren van de wielen. (Te gebruiken voor R50S, R68, R69, R69S)

Brakes and wheels: For balancing of wheels. (Usable for R50S, R68, R69, R69S)

Freins et roues: Pour équilibrer les roues. (Utilisable pour R50S, R68, R69, R69S)

Freni e ruote: Per l'equilibratura delle ruote. (Adoperabile per R50S, R68, R69, R69S)

Fram och hjul: För balansering av hjul. (För 50 S, R68, R69, R69S)

Frenos y ruedas: Para equilibrar las ruedas. (Utilizable para R50S, R68, R69, R69S)

## BMW - Motorräder

## 5098/4

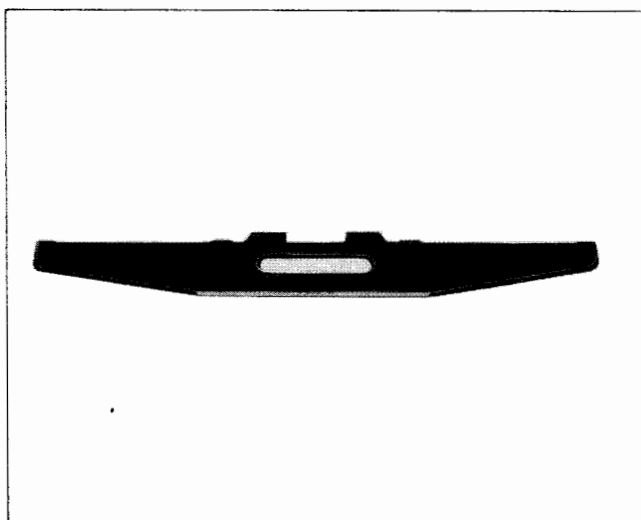

## Lehre

Gauge  
Jauge  
Mall  
Kaliber  
Calibro  
Calibre

Kg: 0,850

Bremsen u. Laufräder: Zum Einspeichen der Laufräder. (Verwendbar für R25/3, R26, R27)

Remmen en wielen: Voor het rijgen van de spaken voor voor- en achterwielen. (Te gebruiken voor R25/3, R26, R27)

Brakes and wheels: For fitting of spokes into the wheels. (Usable for R25/3, R26, R27)

Freins et roues: Pour rayonner les roues. (Utilisable pour R25/3, R26, R27)

Freni e ruote: Per montaggio raggi delle ruote. (Adoperabile per R25/3, R26, R27)

Fram och hjul: För justering av hjulekrar. (För R25/3, R26, R27)

Frenos y ruedas: Para enrayar las ruedas. (Utilizable para R25/3, R26, R27)

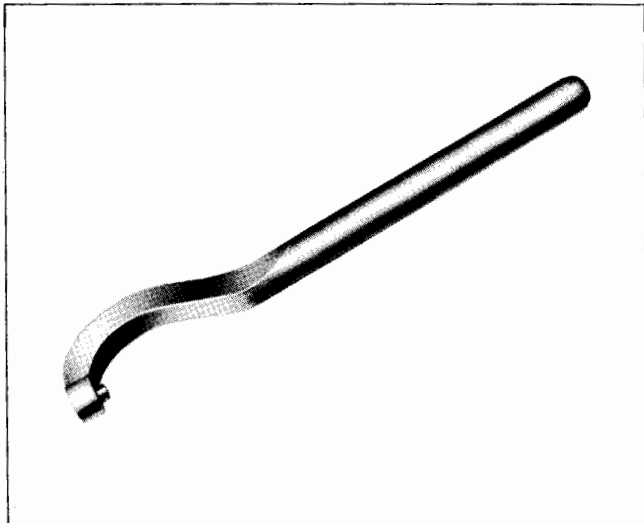

## Zapfenschlüssel

Pin spanner  
Clef à ergot  
Tappnyckel  
Haaksleutel  
Chiave a perno  
Llave de espiga

Kg: 0,150

Steering and shock absorbers: For loosening and tightening of damper protecting cap on top of rear shock absorber.

Direction et amortisseurs: Pour desserrer et serrer le capuchon de protection sur le haut de l'amortisseur arrière.

Styrning och stötdämpare: För de- och montering av slutkapsel a bakre fjäderben.

Lenkung und Federbein: Zum Lösen und Festziehen der Verschlussklappe vom hinteren Federbein.

Stuurinrichting en schokbrekers: Voor het losdraaien en vastzetten van het achtervorkdekseel.

Sterzo ed ammortizzatori: Per disserraggio e serraggio coperchietto protettivo superiore dell'amortizzatore.

Dirección y amortiguadores: Para aflojar y apretar la caperuza protectora superior del amortiguador.

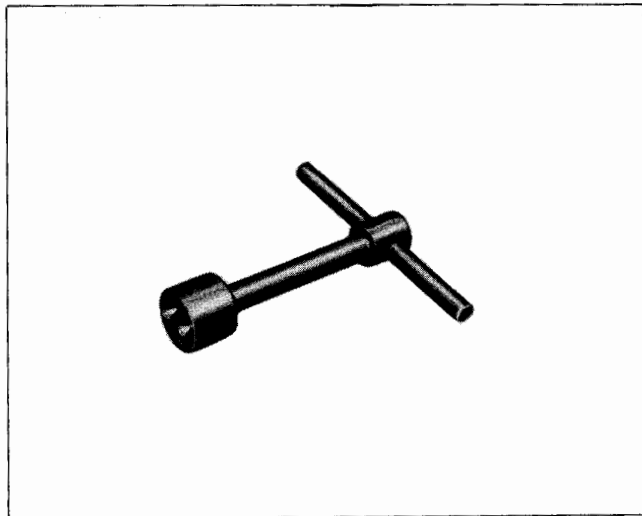

## Zapfenschlüssel

Pin spanner  
Clef à ergots  
Tappnyckel  
Haaksleutel  
Chiave a perni  
Llave de espigas

Kg: 0,150

Steering and shock absorbers: For adjustment of rear swinging arm bearing. (Usable for R26, R27, R50, R50S, R60, R69, R69S)

Direction et amortisseurs: Pour régler l'articulation de suspension arrière. (Utilisable pour R26, R27, R50, R50S, R60, R69, R69S)

Styrning och stötdämpare: För justering av bakre svingarmslagring. (För R26, R27, R50, R50S, R60, R69, R69S)

Lenkung und Federbein: Zum Einstellen der hinteren Schwingarm-lagerung. (Verwendung für R26, R27, R50, R50S, R60, R69, R69S)

Stuurinrichting en schokbrekers: Voor het afstellen van de achtervorklagering. (Te gebruiken voor R26, R27, R50, R50S, R60, R69, R69S)

Sterzo ed ammortizzatori: Per registrazione dell'articolazione braccio oscillante posteriore. (Adoperabile per R26, R27, R50, R50S, R60, R69, R69S)

Dirección y amortiguadores: Para ajustar los cojinetes del balancín de la rueda trasera. (Utilizable para R26, R27, R50, R50S, R60, R69, R69S)

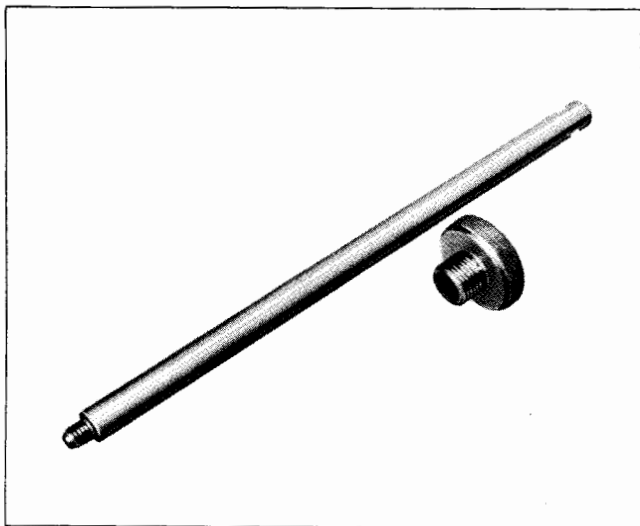

## Montagedorn

Punch  
Mandrin  
Monteringsdorn  
Montagestempel  
Punzone  
Punzón

Kg: 0,300

Lenkung und Federbein: Zum Einführen der Vorderrad-Schwinge-achse. (Verwendbar für R26, R27, R50, R60, R69)

Steering and shock absorbers: For installation of on front wheel swinging arm pivot. (Usable for R26, R27, R50, R60, R69)

Direction et amortisseurs: Pour introduire l'axe du bras oscillant avant. (Utilisable pour R26, R27, R50, R60, R69)

Styrning och stötdämpare: För insättning av framhjulssvingaxel. (För R26, R27, R50, R60, R69)

Stuurinrichting en shockbrekers: Voor het monteren van de voorwielas. (Te gebruiken voor R26, R27, R50, R60, R69)

Sterzo ed ammortizzatori: Per montaggio asse del braccio oscillante anteriore. (Adoperabile per R26, R27, R50, R60, R69)

Dirección y amortiguadores: Para introducir el perno del balance de la rueda delantera. (Utilizable para R26, R27, R50, R60, R69)

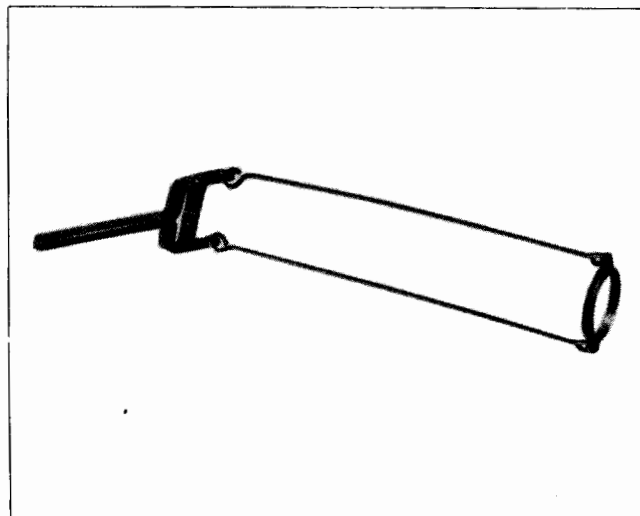

## Spannvorrichtung

Compressor tool  
Outil de compression  
Spännanordning  
Veerspanner  
Attrezzo di compressione  
Util de compresión

Kg: 0,750

Lenkung und Federbein: Zum Entspannen des Federbeines beim Demontieren u. Montieren. (Verwendbar für R26, R27, R50, R50S, R60, R69, R69S)

Steering and shock absorbers: For relieving of shock absorber during dismantling and assembly. (Usable for R26, R27, R50, R50S, R60, R69, R69S)

Direction et amortisseurs: Pour détendre l'amortisseur lors du démontage et montage. (Utilisable pour R26, R27, R50, R50S, R60, R69, R69S)

Styrning och stötdämpare: För spänning av fjäderben vid de- och montering. (För R26, R27, R50, R50S, R60, R69, R69S)

Stuurinrichting en schokbrekers: Voor het ontspannen van de verende vorken bij de - en montage. (Te gebruiken voor R26, R27, R50, R50S, R60, R69, R69S)

Sterzo ed ammortizzatori: Per distensione del ammortizzatore durante lo smontaggio e rimontaggio. (Adoperabile per R26, R27, R50, R50S, R60, R69, R69S)

Dirección y amortiguadores: Para distensar el amortiguador durante el desmontaje y ensamble. (Utilizable para R26, R27, R50, R50S, R60, R69, R69S)

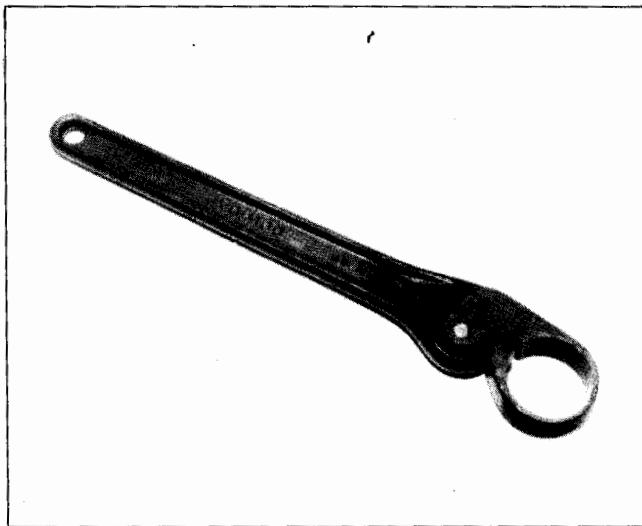
**Klemmschlüssel**

Clamping wrench  
Clef de serrage  
Klammnyckel  
Klemsleutel  
Chiave di serraggio  
Llave de apriete

Kg: 0,370

---

Lenkung und Federbein: Zum Ausbau des Stoßdämpfers. (Verwendbar für R26, R27, R50, R50S, R60, R69, R69S)

Stuurinrichting en schokbrekers: Voor het uitbouwen van de schokbrekers. (Te gebruiken voor R26, R27, R50, R50S, R60, R69, R69S)

Sterzo ed ammortizzatori: Per smontaggio ammortizzatore. (Adoperabile per R26, R27, R50, R50S, R60, R69, R69S)

Dirección y amortiguadores: Para desmontar el amortiguador. (Utilizable para R26, R27, R50, R50S, R60, R69, R69S)

---

Steering and shock absorbers: For removal of the shock absorber. (Usable for R26, R27, R50, R50S, R60, R69, R69S)

Direction et amortisseurs: Pour déposer l'amortisseur. (Utilisable pour R26, R27, R50, R50S, R60, R69, R69S)

Styrning och stötdämpare: För demontering av stötdämpare. (För R26, R27, R50, R50S, R60, R69, R69S)

